



FERRI srl - Via C. Govoni, 30 - 44030 Tamara (FE) Italy
Tel. +39-0532.866866 - Fax +39-0532.866851
<http://www.ferrisrl.it>
e-mail: ferrisrl@ferrisrl.it

TGA

DECESPUGLIATRICI IDRAULICHE
HYDRAULIC FLAIL-HEDGER MOWERS
HYDRAULISCHER BOSCHUNGMAHER
DEBROUSSAILLEUSES HYDRAULIQUES
DESBROZADORA

CATALOGO DELLE PARTI DI RICAMBIO
SPARE PARTS CATALOGUE
ERSATZTEILKATALOG
CATALOGUE DE PIECES DETACHEES
CATALOGO DEL LAS PIEZAS DE RECAMBIO

TGA50

Serien.
Serial no.
Seriennr.
N. série
Nùm. serie

02

**INDICE DELLE TAVOLE - INDEX OF PIECES - TABELLENINHALTSVIERZEICHNIS
INDEX DES PANNEAUX - INDICE DE LAS TABLAS**

TGA50 - 02

A042	<i>Telaio · Frame · Rahmen · Chassis · Bastidor</i>
B070	<i>Bracci · Arms · Arme · Bras · Brazos</i>
C211	<i>Impianto idraulico alimentazione · Feeding hydraulic system · Hydraulikanlage der versorgung · Installation hydraulique d'alimentation · Equipo hidraulico alimentacion</i>
C212	<i>Comandi idraulici · Distributors · Steervergerate · Distributeurs · Distribuidores</i>
C213	<i>Comandi idraulici · Distributors · Steervergerate · Distributeurs · Distribuidores</i>
C214	<i>Impianto idraulico servizi · Hydraulic installation to attachments · Hydraulikanlange fur ausrustungen · Installation hydraulique aux outils · Instalacion hidraulica equipos</i>
D042	<i>Martinetto · Jack · Zylinder · Vérin · Gato</i>
D043	<i>Martinetto · Jack · Zylinder · Vérin · Gato</i>
D044	<i>Martinetto · Jack · Zylinder · Vérin · Gato</i>
D067	<i>Martinetto · Jack · Zylinder · Vérin · Gato</i>
G005	<i>Moltiplicatore · Gear box · Getriebe · Multiplicateur · Multiplicador</i>
H049	<i>Impianto elettrico · Electric system · Elektrische anlage · Installation electriques · Instalacion electricos</i>
L001	<i>Manipolatore · Control lever · Steverhebel · Manipulateur · Manipulador</i>
M055	<i>Sospensione 1° braccio · 1st arm suspension · Aufhangung 1.ausleger · Suspension 1 er bras · Suspension 1° brazo</i>
M056	<i>Scambiatore di calore · Heat exchanger · Warmeaustauscher · Echangeur de chaleur · Intercambiador de calor</i>

INDICE FIGURATIVO - PICTURE INDEX - ABBILDUNGSVERZEICHNIS
INDEX FIGURATIF - INDICE FIGURATIVO

TGA50 - 02

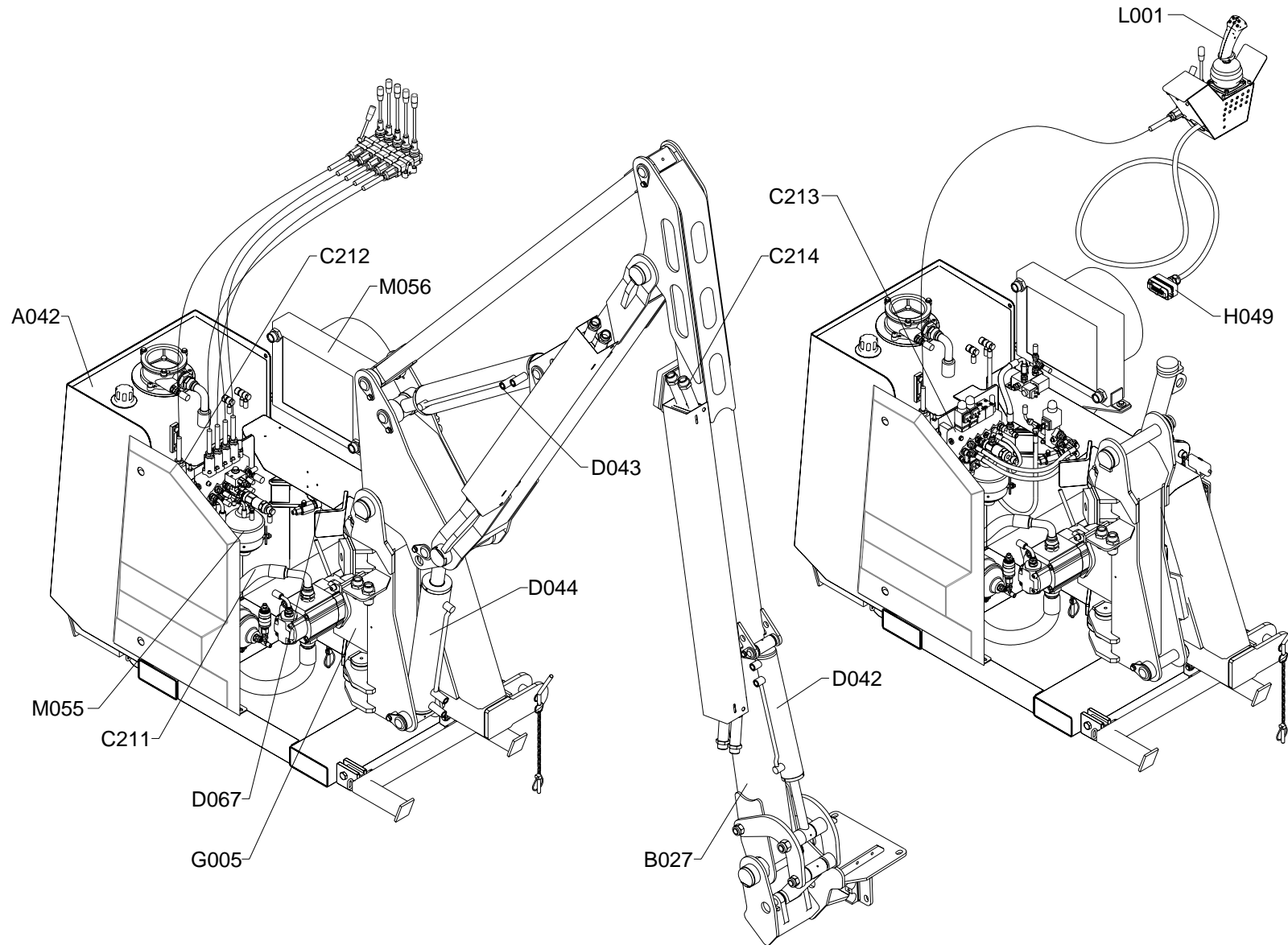

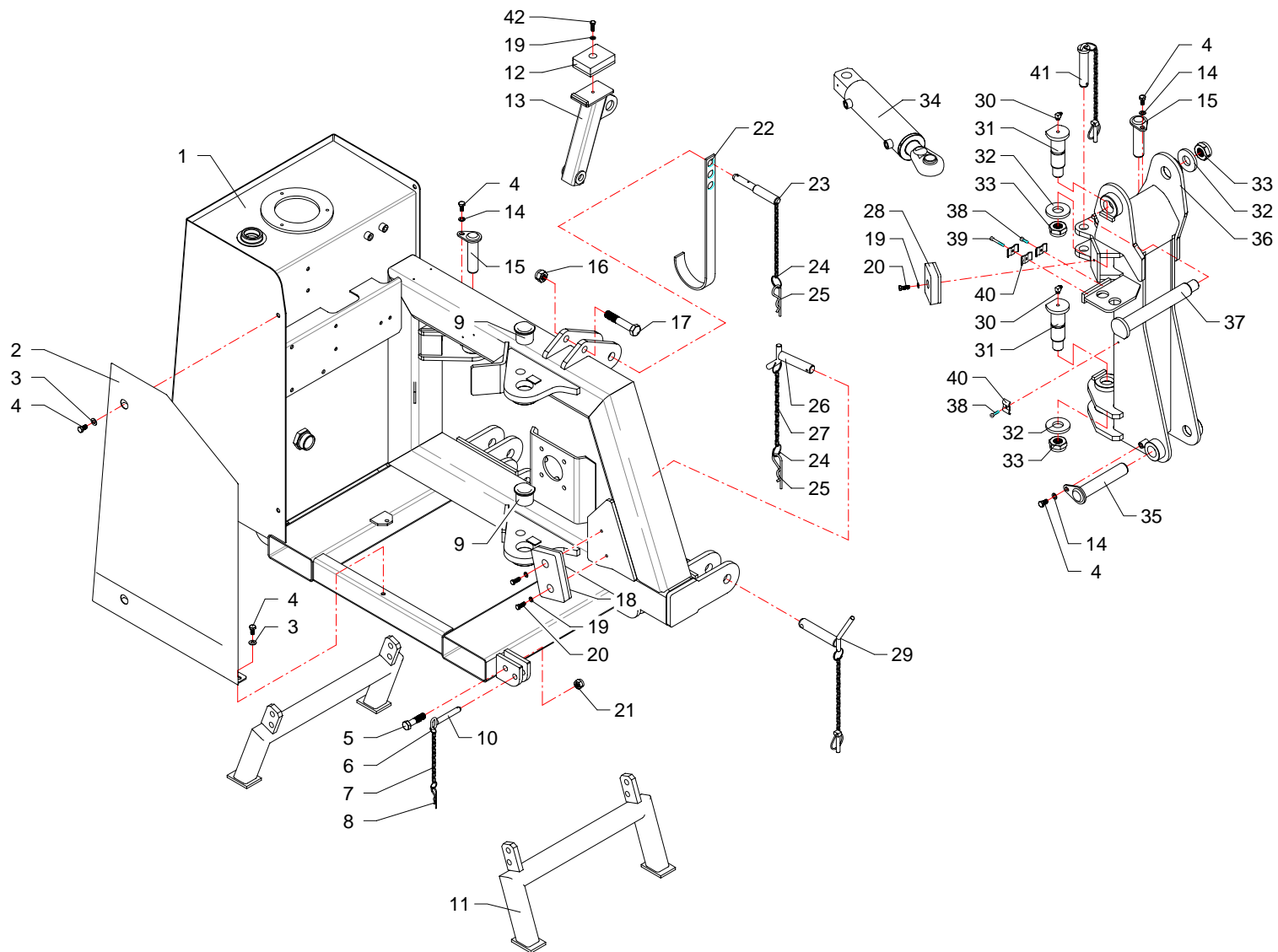

RIF	CODE	Qty				Denominazione-Denomination-Bezeichnung-Denomination-Denominacion
		TGASO [oz]				
1	TGA50010100	1	1			Telaio · Frame · Rahmen · Chassis · Bastidor
2	TGA50170300	1	1			Carter · Casing · Keilriemenschutz · Enveloppe · Carter
3	0349002Z	3	3			Rondella · Washer · Scheibe · Rondelle · Arandela
4	0318005Z	3	3			Vite · Bolt · Schraube · Vis · Tornillo
5	0304011Z	4	4			Vite · Bolt · Schraube · Vis · Tornillo
6	2301074	8	8			Anello · Ring · Ring · Bague · Anillo
7	2301117	4	4			Catena · Chain · Kette · Chaîne · Banda
8	0340022	4	4			Copiglia · Split pin · Splint · Goupille · Pasador
9	1001022	2	2			Boccola · Bushing · Buchse · Bague · Casquillo
10	F16110600	4	4			Perno · Pin · Zapfen · Goujon · Perno
11	TK8040100	2	2			Piede · Pad · Fuss · Pied · Pie
12	3201002	1	1			Tampone · Pad · Stopfen · Tampon · Tapon
13	TGA50200900	1	1			Supporto · Bracket · Halterung · Support · Soporte
14	0322003Z	3	3			Rondella · Washer · Scheibe · Rondelle · Arandela
15	TKV65110100	2	2			Perno · Pin · Zapfen · Goujon · Perno
16	0310005	1	1			Dado · Nut · Mutter · Ecrou · Tuerca
17	0305013Z	1	1			Vite · Bolt · Schraube · Vis · Tornillo
18	2301007	1	1			Tampone · Pad · Stopfen · Tampon · Tapon
19	0322002Z	4	4			Rondella · Washer · Scheibe · Rondelle · Arandela
20	0347007Z	3	3			Vite · Bolt · Schraube · Vis · Tornillo
21	0310004	4	4			Dado · Nut · Mutter · Ecrou · Tuerca
22	F27070400	1	1			Supporto · Bracket · Halterung · Support · Soporte
23	F16110500	1	1			Spina · Pin · Stift · Goupille · Pasador hendido
24	2301115	5	5			Anello · Ring · Ring · Bague · Anillo
25	0340020	3	3			Copiglia · Split pin · Splint · Goupille · Pasador
26	F46110300	2	2			Perno · Pin · Zapfen · Goujon · Perno
27	2301117	2	2			Catena · Chain · Kette · Chaîne · Banda
28	3201002	1	1			Tampone · Pad · Stopfen · Tampon · Tapon
29	2301235	2	2			Spina · Pin · Stift · Goupille · Pasador hendido
30	0339001	2	2			Ingrassatore · Grease nipple · Schmiernippel · Graisseur · Engrasador
31	TSN50110300	2	2			Perno · Pin · Zapfen · Goujon · Perno
32	TK8150100	3	3			Rondella · Washer · Scheibe · Rondelle · Arandela
33	0310018	2	2			Dado · Nut · Mutter · Ecrou · Tuerca
34	27160000	1	1			Martinetto · Jack · Zylinder · Vérin · Gato
35	TGA50110100	1	1			Perno · Pin · Zapfen · Goujon · Perno

I GB D F E

Telaio · Frame · Rahmen · Chassis · Bastidor

FERRI

A042

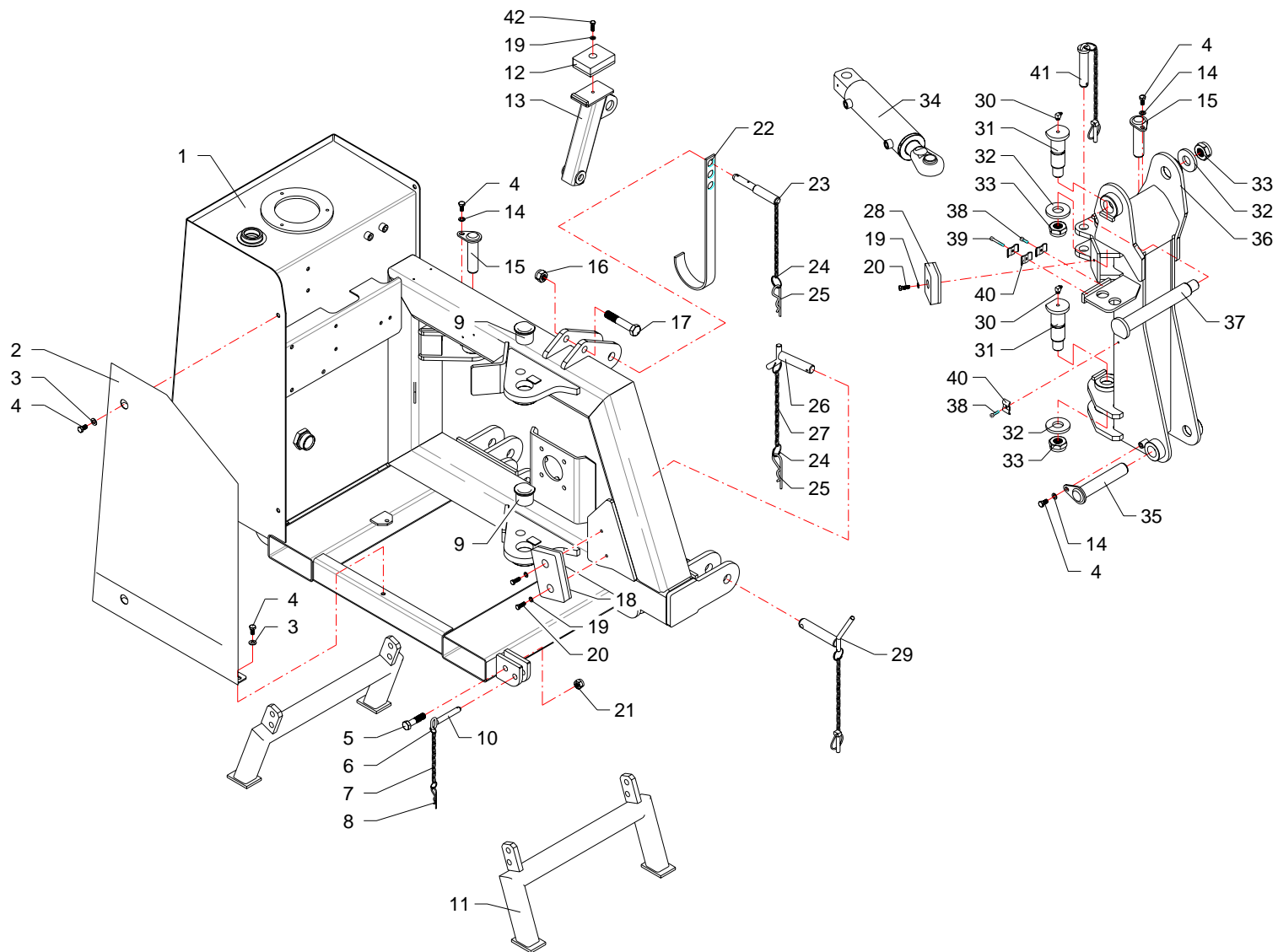

RIF	CODE	Qnt				Denominazione-Denomination-Bezeichnung-Denomination-Denominacion
		TGASO [oz]				
36	TGA50070200	1	1			Supporto · Bracket · Halterung · Support · Soporte
37	TP48110100	1	1			Perno · Pin · Zapfen · Goujon · Perno
38	0316006Z	3	2			Vite · Bolt · Schraube · Vis · Tornillo
39	0316011Z		1			Vite · Bolt · Schraube · Vis · Tornillo
40	TP48290200	3	4			Fermatubi · Pipe clamp · Rohrschelle · Serre tuyaux · Sujeta tubos
41	2301279	1	1			Perno · Pin · Zapfen · Goujon · Perno
42	0347006Z	1	1			Vite · Bolt · Schraube · Vis · Tornillo

I GB D F E

Telaio · Frame · Rahmen · Chassis · Bastidor

FERRI

A042

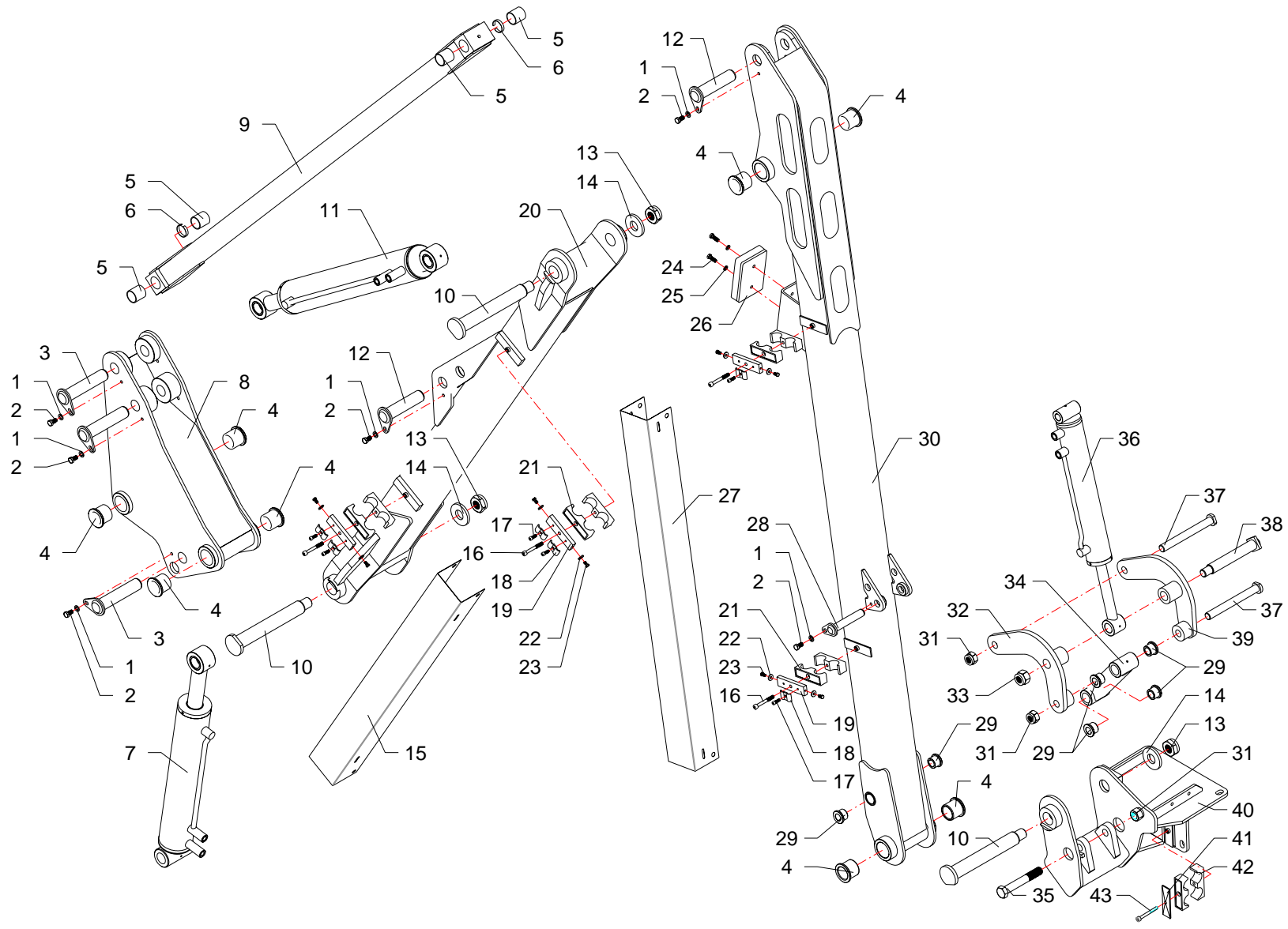

RIF	CODE	Qty				Denominazione-Denomination-Bezeichnung-Denomination-Denominacion
		TGASO [oz]				
1	0322003Z	5				Rondella · Washer · Scheibe · Rondelle · Arandela
2	0342003Z	5				Vite · Bolt · Schraube · Vis · Tornillo
3	TGA50110200	3				Perno · Pin · Zapfen · Goujon · Perno
4	1001017	6				Boccola · Bushing · Buchse · Bague · Casquillo
5	1001007	4				Boccola · Bushing · Buchse · Bague · Casquillo
6	TGA50140100	2				Distanziale · Spacer · Distanzstueck · Entretoise · Separador
7	27146000	1				Martinetto · Jack · Zylinder · Vérin · Gato
8	TGA50070100	1				Supporto · Bracket · Halterung · Support · Soporte
9	TGA50080100	1				Tirante · Connecting rod · Spannstange · Tige · Tirante
10	TP48110100	3				Perno · Pin · Zapfen · Goujon · Perno
11	27145000	1				Martinetto · Jack · Zylinder · Vérin · Gato
12	TGA50110300	2				Perno · Pin · Zapfen · Goujon · Perno
13	0310018	3				Dado · Nut · Mutter · Ecrou · Tuerca
14	TK8150100	3				Rondella · Washer · Scheibe · Rondelle · Arandela
15	TGA50170100	1				Protezione · Guard · Schutz · Protection · Proteccion
16	0317015Z	4				Vite · Bolt · Schraube · Vis · Tornillo
17	0316006Z	6				Vite · Bolt · Schraube · Vis · Tornillo
18	TP48290200	6				Fermatubi · Pipe clamp · Rohrshelle · Serre tuyaux · Sujeta tubos
19	TSN50290100	4				Staffa · Clamp · Pratzte · Etrier · Brida
20	TGA50210100	1				Braccio · Arm · Arm · Bras · Brazo
21	0414005	4				Collare · Anchor pipe · Schlauchschelle · Plate fixe tube · Brida
22	0349006Z	8				Rondella · Washer · Scheibe · Rondelle · Arandela
23	0365003Z	8				Vite · Bolt · Schraube · Vis · Tornillo
24	0347007Z	2				Vite · Bolt · Schraube · Vis · Tornillo
25	0322002Z	2				Rondella · Washer · Scheibe · Rondelle · Arandela
26	2301007	1				Tampone · Pad · Stopfen · Tampon · Tapon
27	TGA50170200	1				Protezione · Guard · Schutz · Protection · Proteccion
28	TKV65110300	1				Perno · Pin · Zapfen · Goujon · Perno
29	1004001	6				Boccola · Bushing · Buchse · Bague · Casquillo
30	TGA50210200	1				Braccio · Arm · Arm · Bras · Brazo
31	0359007	3				Dado · Nut · Mutter · Ecrou · Tuerca
32	TGA46200200	1				Leva · Lever · Hebel · Levier · Palanca
33	0359008	1				Dado · Nut · Mutter · Ecrou · Tuerca
34	TGA46200300	1				Puntone · Strut · Druckstab · Etai · Puntal
35	TGA46190100	1				Vite · Bolt · Schraube · Vis · Tornillo

I GB D F E

Bracci · Arms · Arme · Bras · Brazos

FERRI

B070

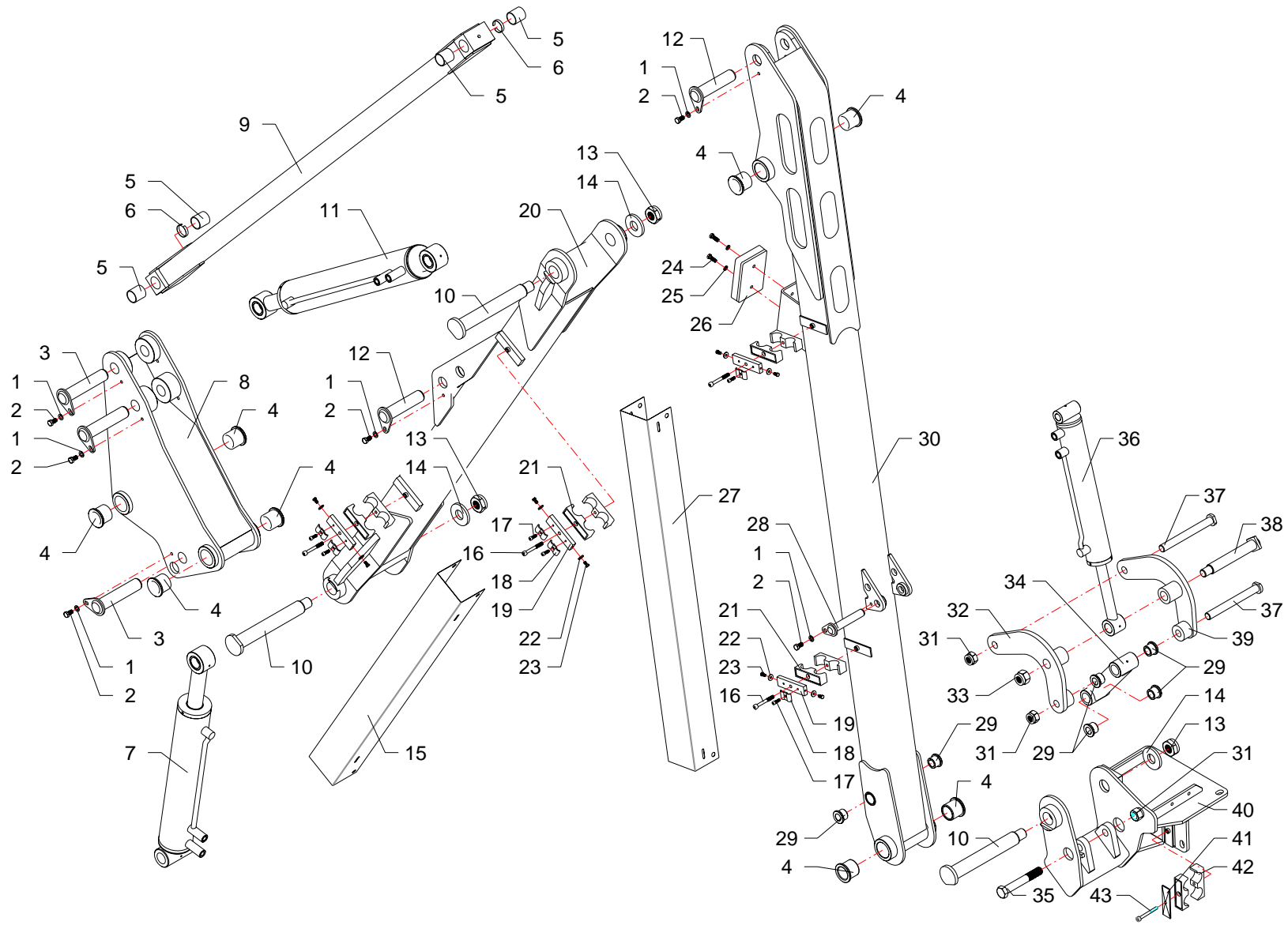

RIF	CODE	Qnt				Denominazione-Denomination-Bezeichnung-Denomination-Denominacion
		TGASO [oz]				
36	27144000	1				Martinetto · Jack · Zylinder · Vérin · Gato
37	TP48110300	2				Perno · Pin · Zapfen · Goujon · Perno
38	BSV10110500	1				Perno · Pin · Zapfen · Goujon · Perno
39	TGA46200100	1				Leva · Lever · Hebel · Levier · Palanca
40	TGA46070200	1				Attacco · Linkage · Anschluss · Attelage · Ataque
41	0414012	1				Collare · Anchor pipe · Schlauchschelle · Plate fixe tube · Brida
42	0414004	1				Piastra · Plate · Platte · Plate · Placa
43	0317013Z	1				Vite · Bolt · Schraube · Vis · Tornillo

I GB D F E

Bracci · Arms · Arme · Bras · Brazos

FERRI

B070

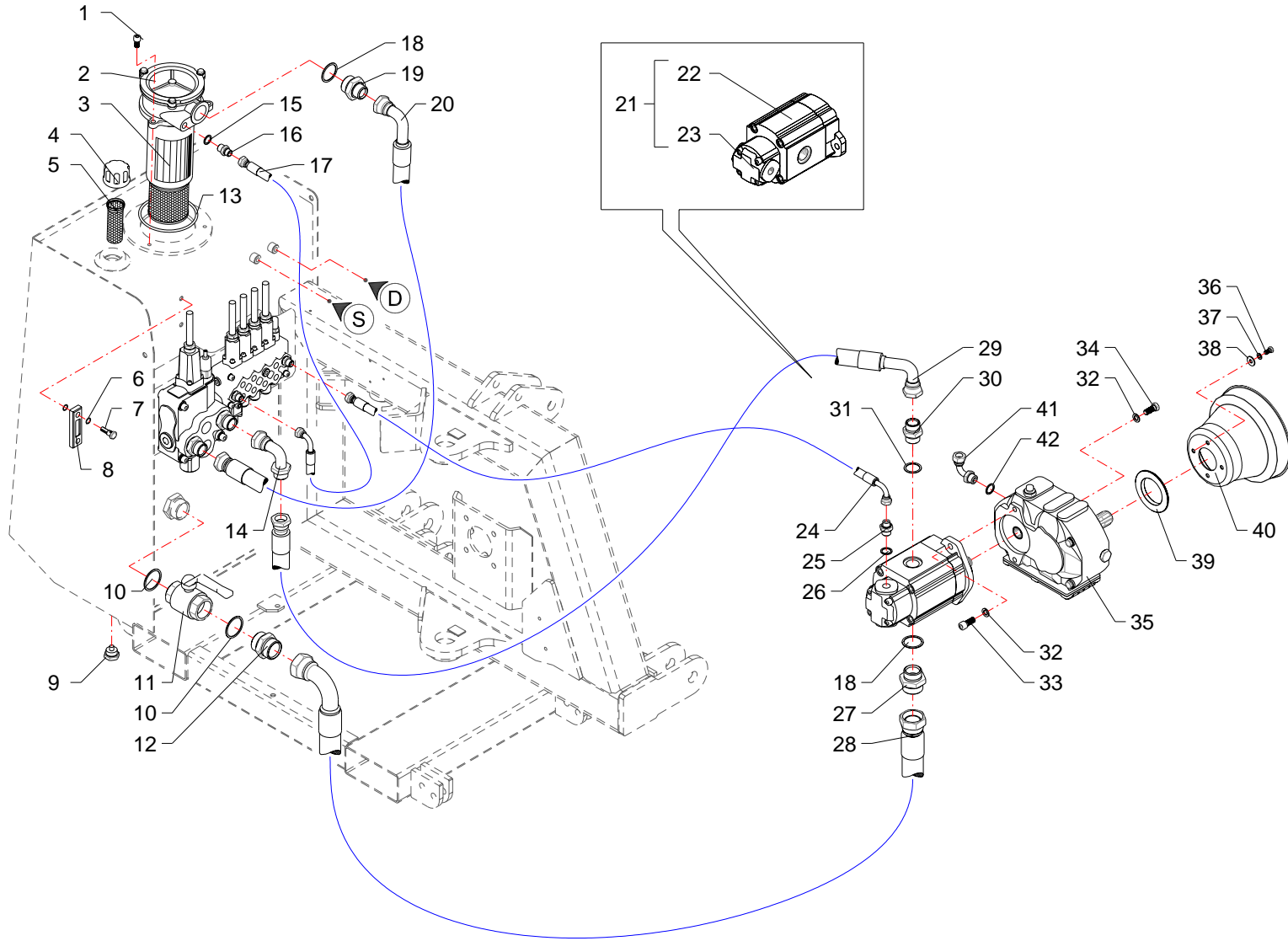

RIF	CODE	Qty			Denominazione-Denomination-Bezeichnung-Denomination-Denominacion
		TGAS0 [02]	TGASZ [02]		
1	0318005Z	3	3		Vite · Bolt · Schraube · Vis · Tornillo
2	0413016	1	1		Filtro · Filter · Filter · Filtre · Filtro
3	0413018	1	1		Cartuccia · Cartridge · Filterensatz · Cartouche · Cartucho
4	0418035	1	1		Tappo · Cap · Stopfen · Buchon · Tapon
5	0418006	1	1		Filtro · Filter · Filter · Filtre · Filtro
6	0418037	1	1		Guarnizione · Gasket · Dichtung · Joint · Empaquetadura
7	0418038	2	2		Vite cava · Hollow Screw · Hohlschraube · Vis creuse · Tornillo hueco
8	0418003	1	1		Spia livello · Level indicator · Pegel controllampe · Indicator niveau · Indicator de nivel
9	0418033	1	1		Tappo · Cap · Stopfen · Buchon · Tapon
10	0408010	2	2		Rondella · Washer · Scheibe · Rondelle · Arandela
11	0409006	1	1		Rubinetto · Cock · Schlusshanduentil · Robinet · Valvula de compuerta
12	0402009	1	1		Nipplo · Nipple · Nippel · Niplo · Niple
13	OR210	1	1		Guarnizione · Gasket · Dichtung · Joint · Empaquetadura
14	0405007	1	1		Curva · Curve · Bogen · Manchon · Curva
15	0408009	1	1		Rondella · Washer · Scheibe · Rondelle · Arandela
16	0401016	1	1		Riduzione · Nipple · Nippel · Adapteur · Reduccion
17	0502067	1	1		Tubo · Pipe · Schlauch · Tuyau · Tubo
18	0408008	2	2		Rondella · Washer · Scheibe · Rondelle · Arandela
19	0401011	1	1		Riduzione · Nipple · Nippel · Adapteur · Reduccion
20	0505085	1	1		Tubo · Pipe · Schlauch · Tuyau · Tubo
21	1501090	1	1		Pompa · Pump · Pompe · Pompe · Bomba
22	1501104	1	1		Pompa · Pump · Pompe · Pompe · Bomba
23	1501105	1	1		Pompa · Pump · Pompe · Pompe · Bomba
24	0502022	1	1		Tubo · Pipe · Schlauch · Tuyau · Tubo
25	0401004	1	1		Riduzione · Nipple · Nippel · Adapteur · Reduccion
26	0408004	1	1		Rondella · Washer · Scheibe · Rondelle · Arandela
27	0401012	1	1		Riduzione · Nipple · Nippel · Adapteur · Reduccion
28	0512004	1	1		Tubo · Pipe · Schlauch · Tuyau · Tubo
29	0505116	1	1		Tubo · Pipe · Schlauch · Tuyau · Tubo
30	0402007	1	1		Nipplo · Nipple · Nippel · Niplo · Niple
31	0408007	1	1		Rondella · Washer · Scheibe · Rondelle · Arandela
32	0322004Z	6	6		Rondella · Washer · Scheibe · Rondelle · Arandela
33	0319006Z	2	2		Vite · Bolt · Schraube · Vis · Tornillo
34	0343003Z	4	4		Vite · Bolt · Schraube · Vis · Tornillo
35	1401026	1	1		Moltiplicatore · Gear box · Getriebe · Multiplicateur · Multiplicador

I GB D F E

Impianto idraulico alimentazione · Feeding hydraulic system · Hydraulikanlage der versorgung · Installation hydraulique d'alimentation · Equipo hidraulico alimentacion

FERRI

C211

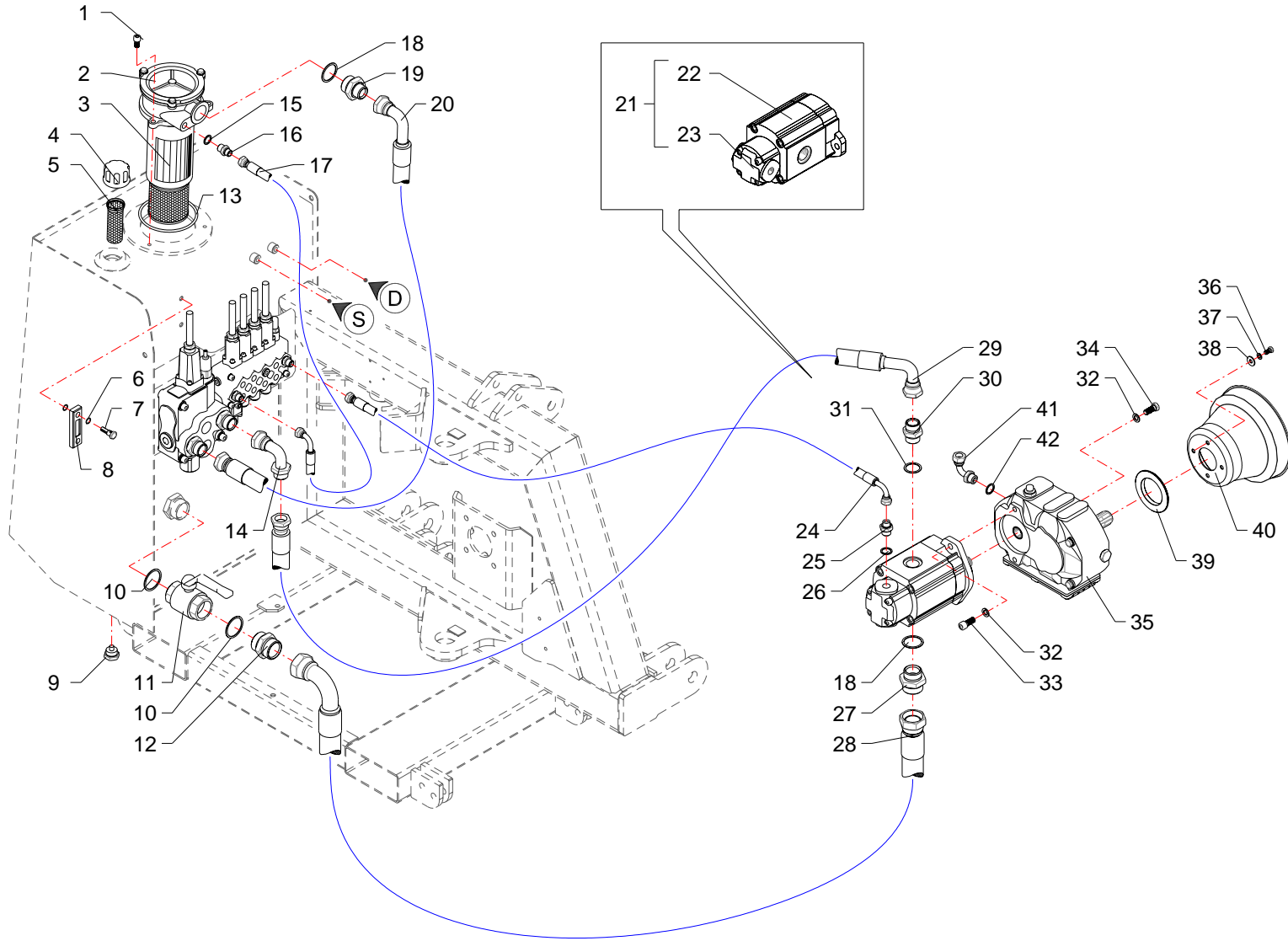

RIF	CODE	Qnt			Denominazione-Denomination-Bezeichnung-Denomination-Denominacion
		TGAS0 [02]	TGASZ [02]		
					
36	0347005Z	4	4		Vite · Bolt · Schraube · Vis · Tornillo
37	0322002Z	4	4		Rondella · Washer · Scheibe · Rondelle · Arandela
38	0349001Z	4	4		Rondella · Washer · Scheibe · Rondelle · Arandela
39	TGA50150100	1	1		Anello · Ring · Ring · Bague · Anillo
40	1701011	1	1		Cuffia · Guard · Schutz · Protecteur · Casqueta
41	0405004	1	1		Curva · Curve · Bogen · Manchon · Curva
42	0408004	1	1		Rondella · Washer · Scheibe · Rondelle · Arandela

Impianto idraulico alimentazione · Feeding hydraulic system · Hydraulikanlage der versorgung · Installation hydraulique d'alimentation · Equipo hidraulico alimentacion

FERRI

C211

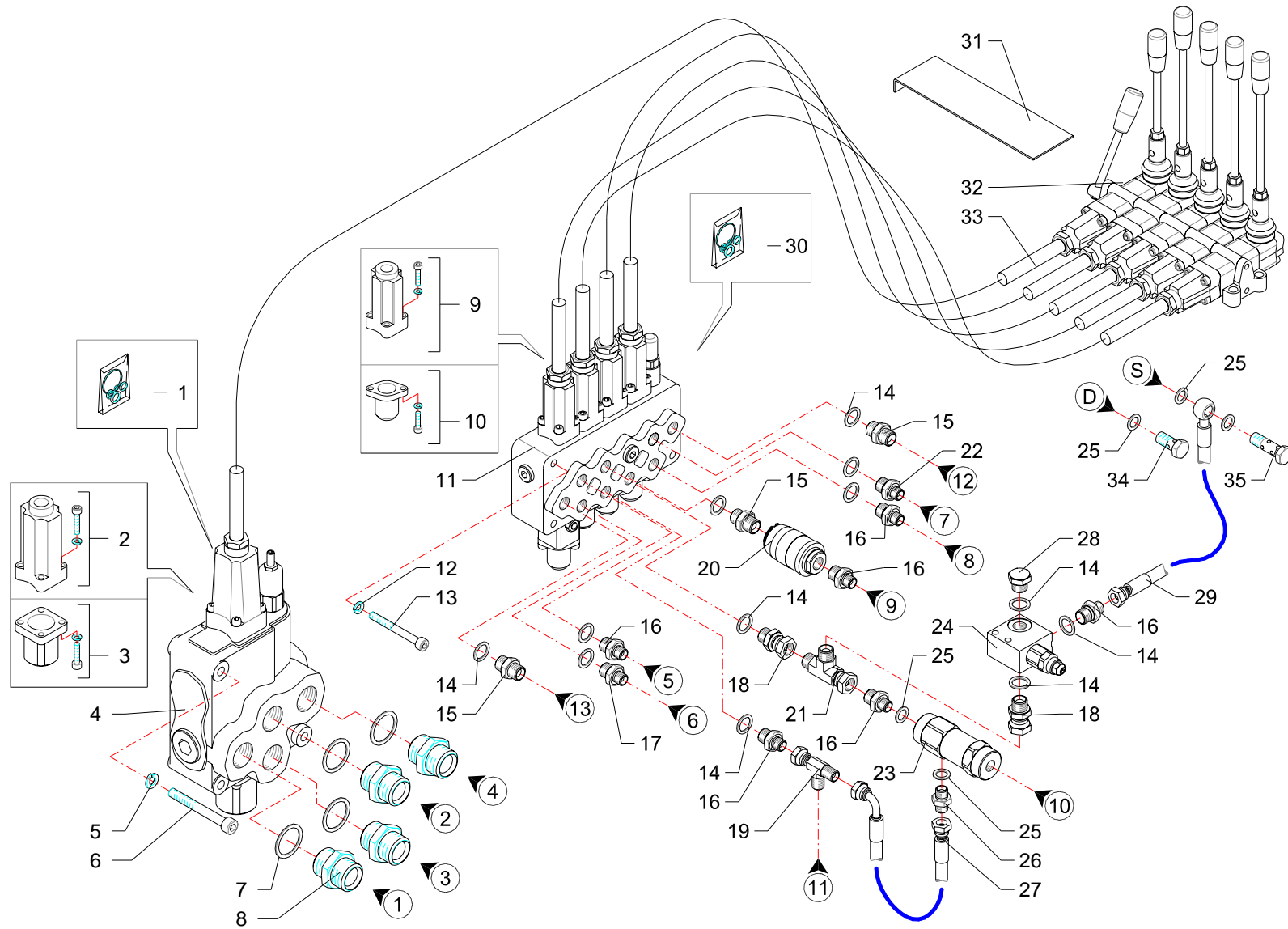

RIF	CODE	Qty				Denominazione-Denomination-Bezeichnung-Denomination-Denominacion
		TGASO [oz]				
1	1305137	1				Kit guarnizioni · Set of gaskets · Satzdichtungen · Jeu de joints · Serie de guarniciones
2	5TEL120005	1				Cappello · Cap · Deckel · Capuchon · Capuchon
3	5U11120000	1				Cappello · Cap · Deckel · Capuchon · Capuchon
4	1305121	1				Distributore · Control valve · Steverblock · Distributeur · Distribuidor
5	0322003Z	2				Rondella · Washer · Scheibe · Rondelle · Arandela
6	0318009Z	2				Vite · Bolt · Schraube · Vis · Tornillo
7	0408006	4				Rondella · Washer · Scheibe · Rondelle · Arandela
8	0402006	4				Niplo · Nipple · Nippel · Niplo · Niple
9	5TEL105000	4				Cappello · Cap · Deckel · Capuchon · Capuchon
10	5U08810500	4				Cappello · Cap · Deckel · Capuchon · Capuchon
11	1305127	1				Distributore · Control valve · Steverblock · Distributeur · Distribuidor
12	0322002Z	3				Rondella · Washer · Scheibe · Rondelle · Arandela
13	0317015Z	3				Vite · Bolt · Schraube · Vis · Tornillo
14	0408003	12				Rondella · Washer · Scheibe · Rondelle · Arandela
15	0402003	3				Niplo · Nipple · Nippel · Niplo · Niple
16	0401003	5				Riduzione · Nipple · Nippel · Adapteur · Reduccion
17	TK5190200	1				Riduzione · Nipple · Nippel · Adapteur · Reduccion
18	0407003	2				Raccordo · Connector · Anschluss · Raccord · Brida
19	0410026	1				Raccordo · Connector · Anschluss · Raccord · Brida
20	0415007	1				Valvola · Valve · Ventil · Soupape · Válvula
21	0410028	2				Raccordo · Connector · Anschluss · Raccord · Brida
22	TK5190300	1				Riduzione · Nipple · Nippel · Adapteur · Reduccion
23	0417005	1				Valvola · Valve · Ventil · Soupape · Válvula
24	0417043	1				Valvola · Valve · Ventil · Soupape · Válvula
25	0408002	5				Rondella · Washer · Scheibe · Rondelle · Arandela
26	0407002	1				Raccordo · Connector · Anschluss · Raccord · Brida
27	0501325	1				Tubo · Pipe · Schlauch · Tuyau · Tubo
28	0418020	1				Tappo · Cap · Stopfen · Buchon · Tapon
29	0501343	1				Tubo · Pipe · Schlauch · Tuyau · Tubo
30	1305133	1				Kit guarnizioni · Set of gaskets · Satzdichtungen · Jeu de joints · Serie de guarniciones
31	16999	1				Lamierino · Metal cover · Metalldeckel · Tôle mince · Lamina
32	1305057	1				Telecomando · Remote control · Fernsteuerung · Telecommande · Telecomando
33	1305012	5				Cavo · Cable · Kabel · Cable · Cable
34	0412002	1				Vite cava · Hollow Screw · Hohlschraube · Vis creuse · Tornillo hueco
35	0412011	1				Vite cava · Hollow Screw · Hohlschraube · Vis creuse · Tornillo hueco

Comandi idraulici · Distributors · Stevergerate · Distributeurs · Distribuidores

FERRI

C212

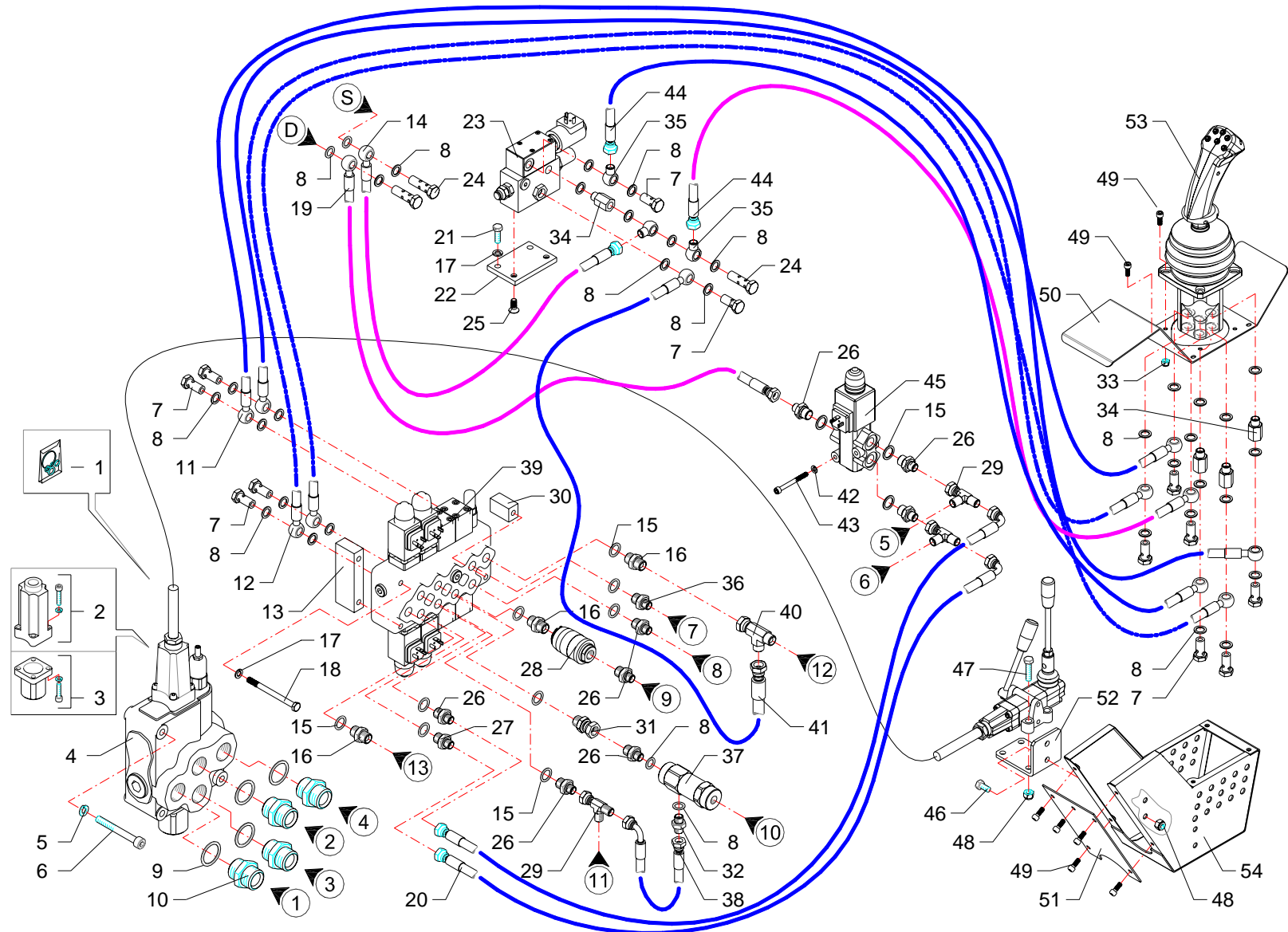

RIF	CODE	Qnt				Denominazione-Denomination-Bezeichnung-Denomination-Denominacion
		TGASO [oz]				
1	1305137	1				Kit guarnizioni · Set of gaskets · Satzdichtungen · Jeu de joints · Serie de guarniciones
2	5TEL120005	1				Cappello · Cap · Deckel · Capuchon · Capuchon
3	5U11120000	1				Cappello · Cap · Deckel · Capuchon · Capuchon
4	1305121	1				Distributore · Control valve · Steverblock · Distributeur · Distribuidor
5	0322003Z	3				Rondella · Washer · Scheibe · Rondelle · Arandela
6	0318009Z	3				Vite · Bolt · Schraube · Vis · Tornillo
7	0412002	12				Vite cava · Hollow Screw · Hohlschraube · Vis creuse · Tornillo hueco
8	0408002	38				Rondella · Washer · Scheibe · Rondelle · Arandela
9	0408007	4				Rondella · Washer · Scheibe · Rondelle · Arandela
10	0402007	4				Nipplo · Nipple · Nippel · Niplo · Niple
11	0519002	2				Tubo · Pipe · Schlauch · Tuyau · Tubo
12	0519003	2				Tubo · Pipe · Schlauch · Tuyau · Tubo
13	TGA50140200	1				Distanziale · Spacer · Distanzstueck · Entretoise · Separador
14	0501343	1				Tubo · Pipe · Schlauch · Tuyau · Tubo
15	0408003	8				Rondella · Washer · Scheibe · Rondelle · Arandela
16	0408003	3				Rondella · Washer · Scheibe · Rondelle · Arandela
17	0322002Z	5				Rondella · Washer · Scheibe · Rondelle · Arandela
18	0301022Z	3				Vite · Bolt · Schraube · Vis · Tornillo
19	0501392	1				Tubo · Pipe · Schlauch · Tuyau · Tubo
20	0501247	2				Tubo · Pipe · Schlauch · Tuyau · Tubo
21	0301006Z	2				Vite · Bolt · Schraube · Vis · Tornillo
22	TGA50200400	1				Staffa · Clamp · Pratzte · Etrier · Brida
23	1305163	1				Valvola · Valve · Ventil · Soupape · Válvula
24	0412011	2				Vite cava · Hollow Screw · Hohlschraube · Vis creuse · Tornillo hueco
25	0311002Z	2				Vite · Bolt · Schraube · Vis · Tornillo
26	0401003	8				Riduzione · Nipple · Nippel · Adapteur · Reduccion
27	TK5190200	1				Riduzione · Nipple · Nippel · Adapteur · Reduccion
28	0415007	1				Valvola · Valve · Ventil · Soupape · Válvula
29	0410026	4				Raccordo · Connector · Anschluss · Raccord · Brida
30	TGA50140300	1				Distanziale · Spacer · Distanzstueck · Entretoise · Separador
31	0407003	1				Raccordo · Connector · Anschluss · Raccord · Brida
32	0402002	1				Nipplo · Nipple · Nippel · Niplo · Niple
33	0310012	4				Dado · Nut · Mutter · Ecrou · Tuerca
34	0426001	3				Prolunga · Extension · Verlaengerung · prolonge · Prolungacion
35	0428004	3				Raccordo · Connector · Anschluss · Raccord · Brida

I GB D F E

Comandi idraulici · Distributors · Stevergerate · Distributeurs · Distribuidores

FERRI

C213

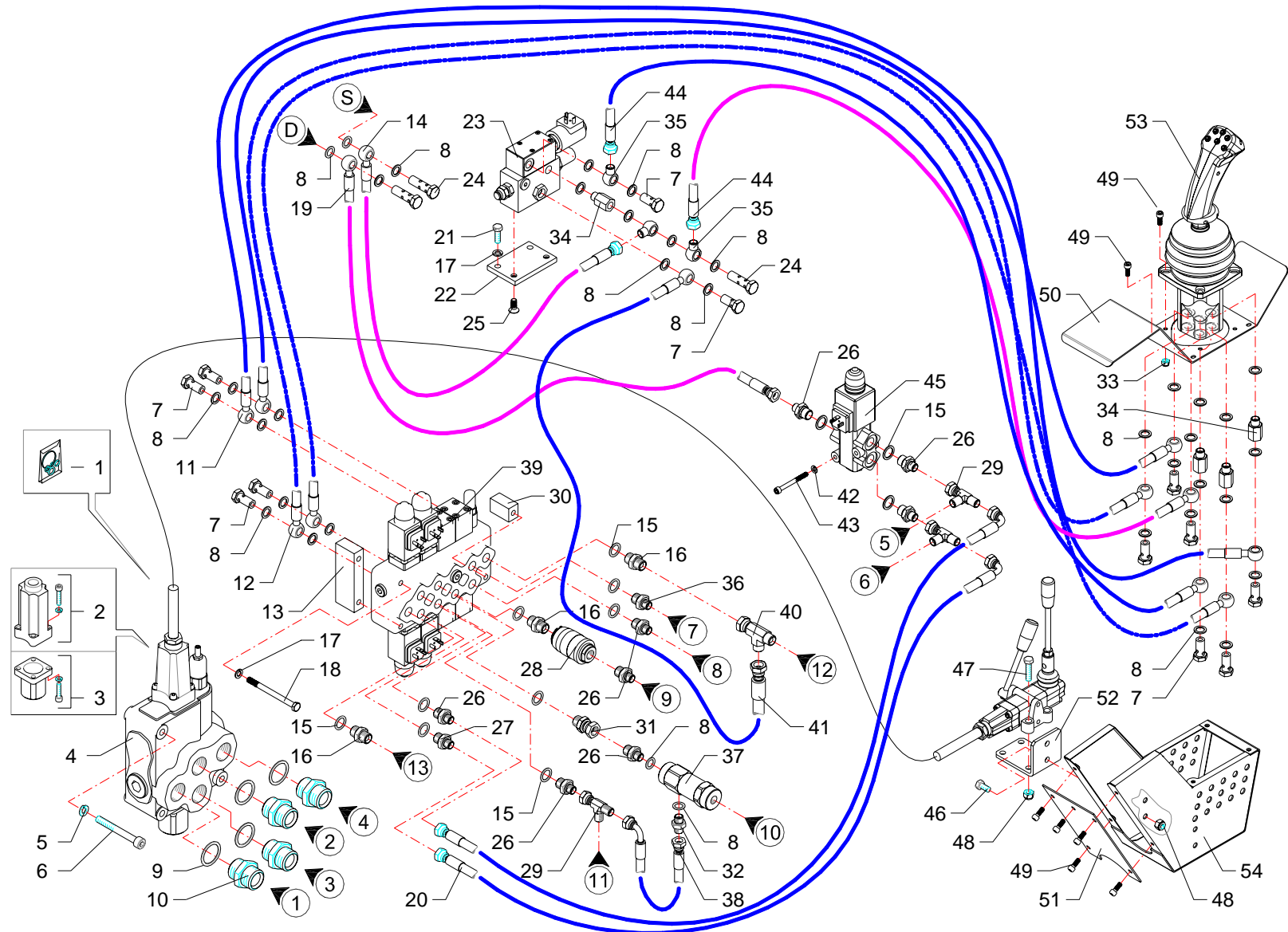

RIF	CODE	Qty				Denominazione-Denomination-Bezeichnung-Denomination-Denominacion
		TGASO [oz]				
						
36	TK5190300	1				Riduzione · Nipple · Nippel · Adapteur · Reduccion
37	0417005	1				Valvola · Valve · Ventil · Soupape · Válvula
38	0501325	1				Tubo · Pipe · Schlauch · Tuyau · Tubo
39	1305148	1				Distributore · Control valve · Steverblock · Distriboteur · Distribuidor
40	0410028	1				Raccordo · Connector · Anschluss · Raccord · Brida
41	0501393	1				Tubo · Pipe · Schlauch · Tuyau · Tubo
42	0322001Z	3				Rondella · Washer · Scheibe · Rondelle · Arandela
43	0316012Z	3				Vite · Bolt · Schraube · Vis · Tornillo
44	0519001	2				Tubo · Pipe · Schlauch · Tuyau · Tubo
45	0417033	1				Valvola · Valve · Ventil · Soupape · Válvula
46	0347005Z	2				Vite · Bolt · Schraube · Vis · Tornillo
47	0347009Z	4				Vite · Bolt · Schraube · Vis · Tornillo
48	0310002	6				Dado · Nut · Mutter · Ecrou · Tuerca
49	0316006Z	13				Vite · Bolt · Schraube · Vis · Tornillo
50	TGA50030300	1				Coperchio · Cover · Deckel · Couvercle · Tapa
51	TGA50030200	1				Coperchio · Cover · Deckel · Couvercle · Tapa
52	TGA50200200	1				Staffa · Clamp · Pratzte · Etrier · Brida
53	1305150	1				Manipolatore · Control lever · Steverhebel · Manipulateur · Manipulador
54	TGA50030100	1				Scatola · Housing · Gehaeuse · Boite · Caja

Comandi idraulici · Distributors · Stevergerate · Distributeurs · Distribuidores

FERRI

C213

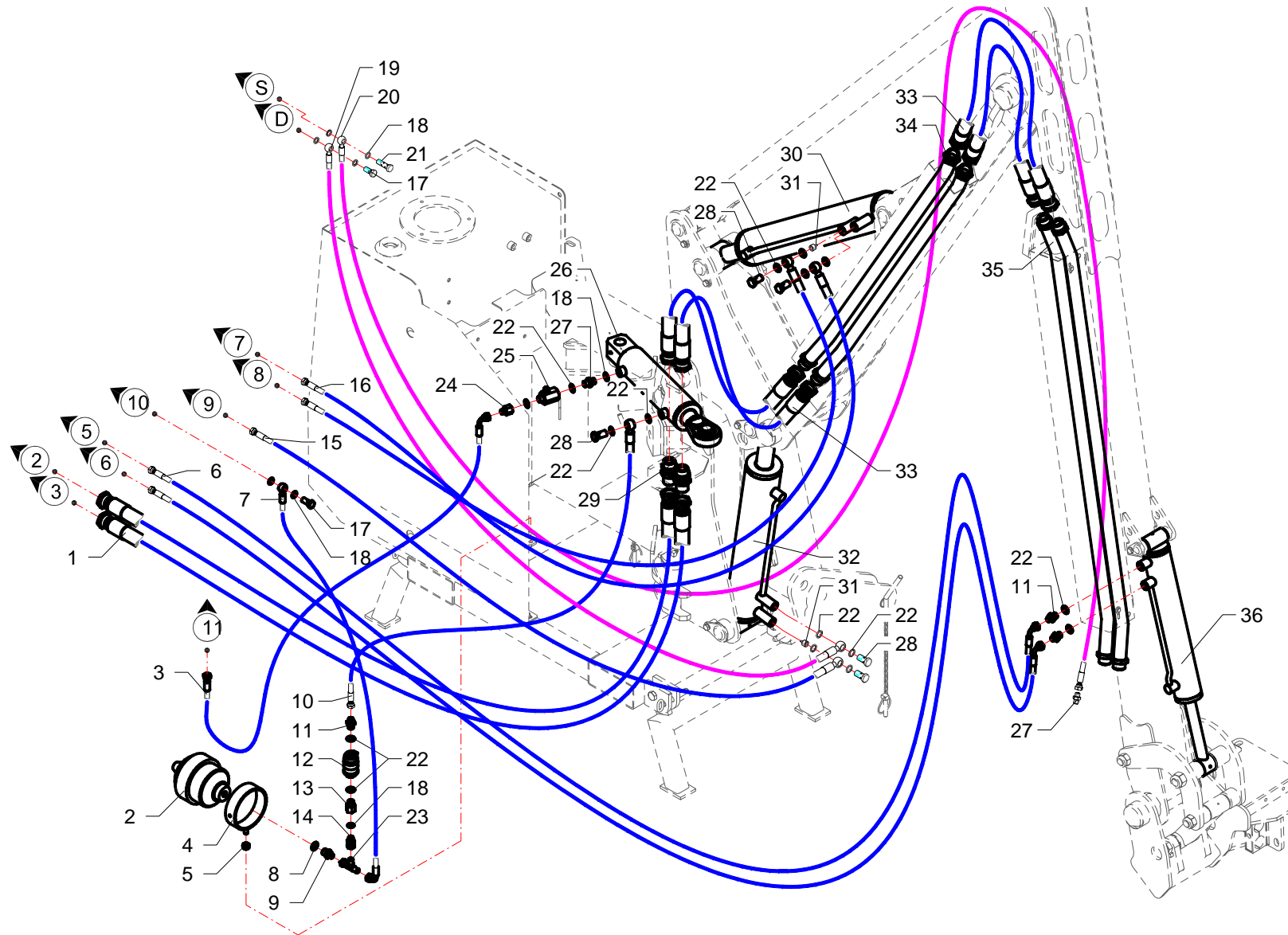

RIF	CODE	Qnt				Denominazione-Denomination-Bezeichnung-Denomination-Denominacion
		TGASO [oz]				
1	0505115	2				Tubo · Pipe · Schlauch · Tuyau · Tubo
2	0416001	1				Accumulatore · Accumulator · Akkumulator · Accumulateur · Acumulador
3	0501235	1				Tubo · Pipe · Schlauch · Tuyau · Tubo
4	021521	1				Supporto · Bracket · Halterung · Support · Soporte
5	0310002	1				Dado · Nut · Mutter · Ecrou · Tuerca
6	0501328	2				Tubo · Pipe · Schlauch · Tuyau · Tubo
7	0501359	1				Tubo · Pipe · Schlauch · Tuyau · Tubo
8	0408009	1				Rondella · Washer · Scheibe · Rondelle · Arandela
9	0401022	1				Riduzione · Nipple · Nippel · Adapteur · Reduccion
10	0501358	1				Tubo · Pipe · Schlauch · Tuyau · Tubo
11	0401003	3				Riduzione · Nipple · Nippel · Adapteur · Reduccion
12	0415007	1				Valvola · Valve · Ventil · Soupape · Válvula
13	0421007	1				Raccordo · Connector · Anschluss · Raccord · Brida
14	0407002	1				Raccordo · Connector · Anschluss · Raccord · Brida
15	0501356	1				Tubo · Pipe · Schlauch · Tuyau · Tubo
16	0501355	2				Tubo · Pipe · Schlauch · Tuyau · Tubo
17	0412002	1				Vite cava · Hollow Screw · Hohlschraube · Vis creuse · Tornillo hueco
18	0408002	5				Rondella · Washer · Scheibe · Rondelle · Arandela
19	0501357	1				Tubo · Pipe · Schlauch · Tuyau · Tubo
20	0501354	1				Tubo · Pipe · Schlauch · Tuyau · Tubo
21	0412011	1				Vite cava · Hollow Screw · Hohlschraube · Vis creuse · Tornillo hueco
22	0408003	17				Rondella · Washer · Scheibe · Rondelle · Arandela
23	0410026	1				Raccordo · Connector · Anschluss · Raccord · Brida
24	0421003	1				Riduzione · Nipple · Nippel · Adapteur · Reduccion
25	0415003	1				Valvola · Valve · Ventil · Soupape · Válvula
26	27160000	1				Martinetto · Jack · Zylinder · Vérin · Gato
27	0402003	1				Nipplo · Nipple · Nippel · Niplo · Niple
28	0412003	5				Vite cava · Hollow Screw · Hohlschraube · Vis creuse · Tornillo hueco
29	0425007	2				Passaparete · Fairlead · Durchgang · Passecloison · Guía pasapanel
30	27145000	1				Martinetto · Jack · Zylinder · Vérin · Gato
31	0417034	2				Valvola · Valve · Ventil · Soupape · Válvula
32	27146000	1				Martinetto · Jack · Zylinder · Vérin · Gato
33	0505111	4				Tubo · Pipe · Schlauch · Tuyau · Tubo
34	TGA50220100	2				Tubo · Pipe · Schlauch · Tuyau · Tubo
35	TSN50220100	2				Tubo · Pipe · Schlauch · Tuyau · Tubo

I GB D F E

Impianto idraulico servizi · Hydraulic installation to attachments · Hydraulikanlange fur ausrustungen · Installation hydraulique aux outils · Instalacion hidraulica equipos

FERRI

C214

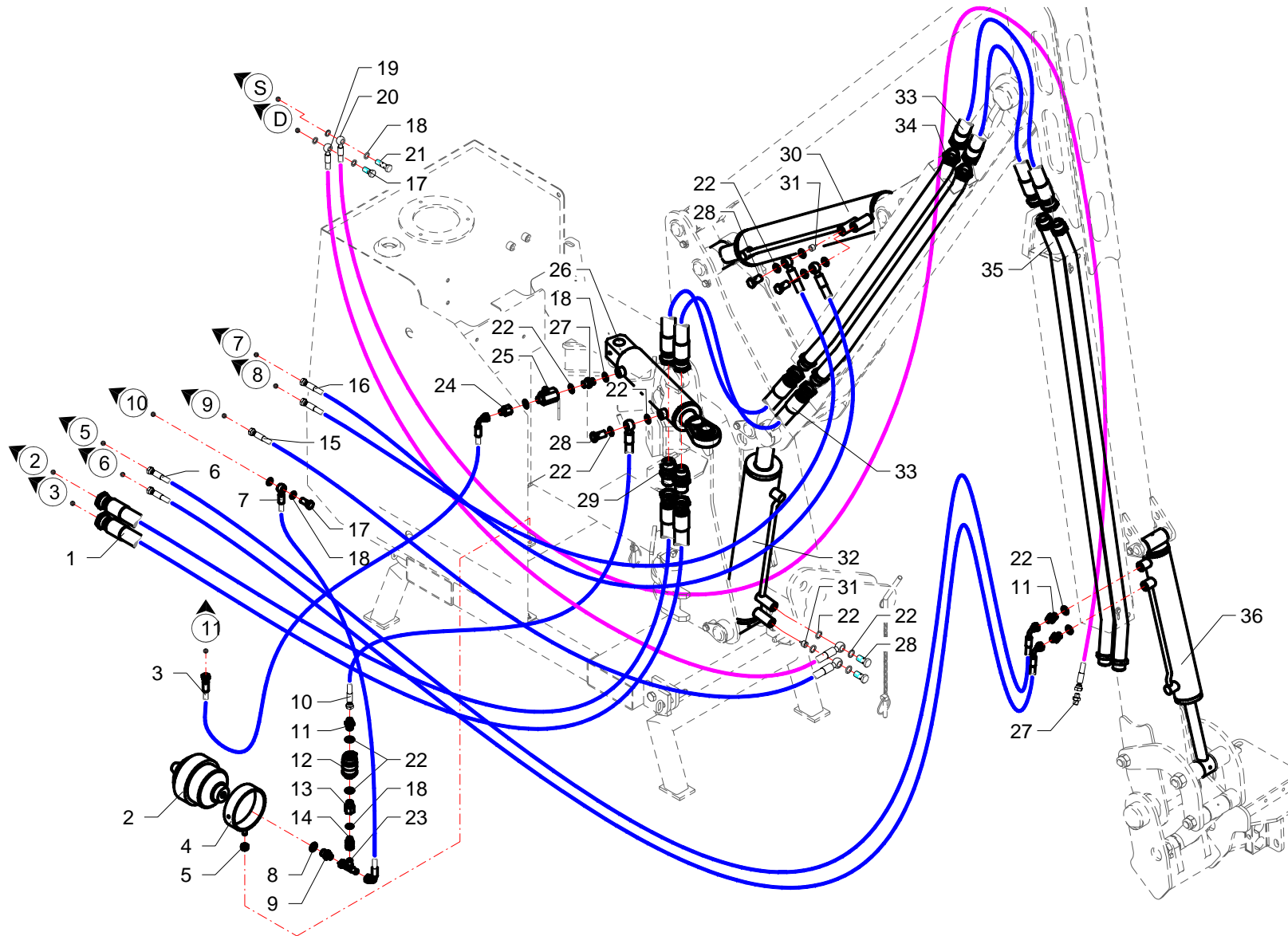



RIF	CODE	TGA50 [oz]	Qnt				Denominazione-Denomination-Bezeichnung-Denomination-Denominacion I GB D F E
36	27144000	1					Martinetto · Jack · Zylinder · Vérin · Gato

Impianto idraulico servizi · Hydraulic installation to attachments · Hydraulikanlange für ausrüstungen · Installation hydraulique aux outils · Instalacion hidraulica equipos

FERRI

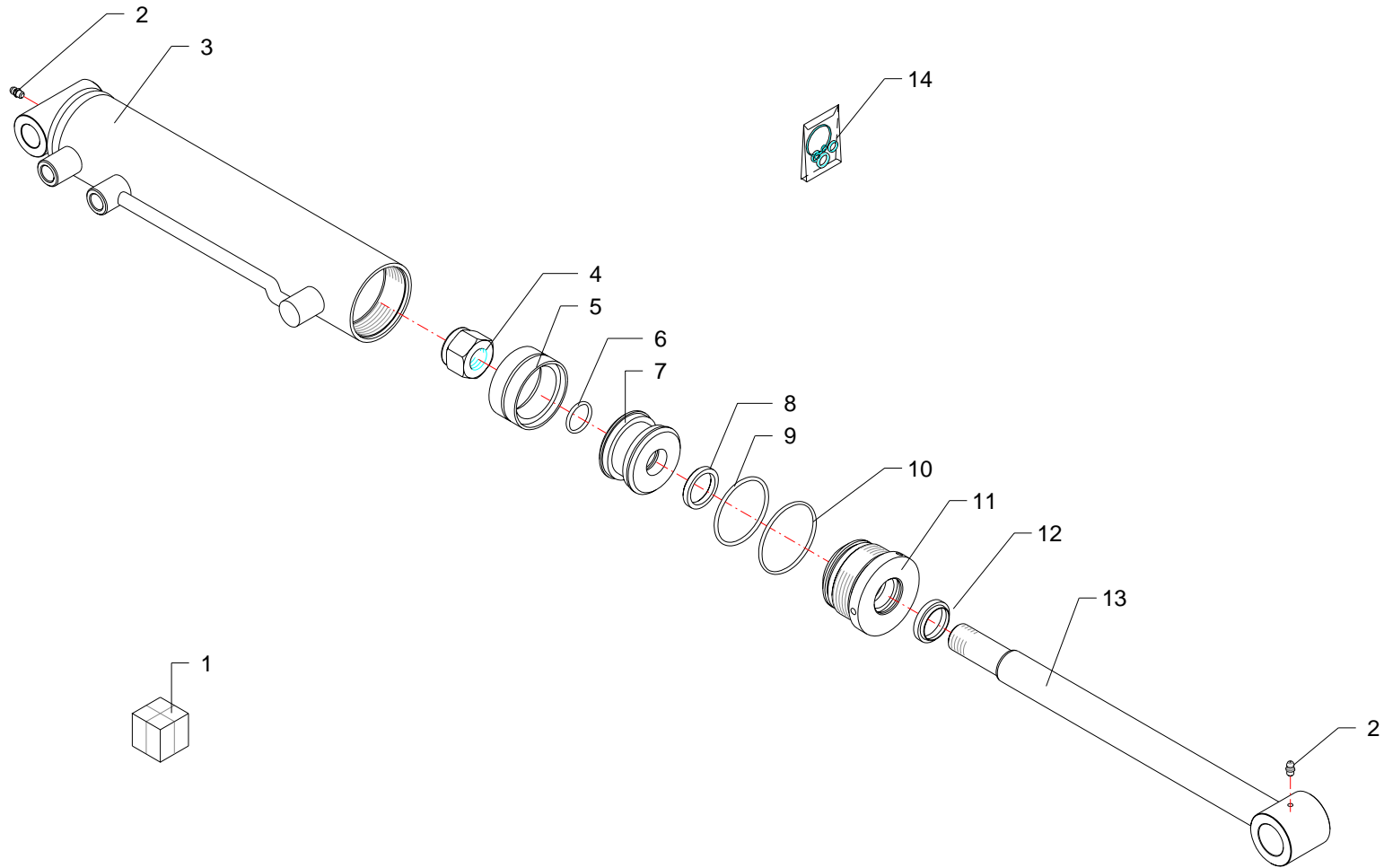
C214





RIF	CODE	Qty				Denominazione-Denomination-Bezeichnung-Denomination-Denominacion
						
1	27144000	1				Martinetto · Jack · Zylinder · Vérin · Gato
2	0337001	2				Ingrassatore · Grease nipple · Schmiernippel · Graisseur · Engrasador
3	27144010	1				Cilindro · Cylinder · Zylinder · Cylindre · Cilindro
4	0310009	1				Dado · Nut · Mutter · Ecrou · Tuerca
5	DBM255196	1				Guarnizione · Gasket · Dichtung · Joint · Empaquetadura
6	OR120	1				Guarnizione · Gasket · Dichtung · Joint · Empaquetadura
7	27127030	1				Pistone · Piston · Kolben · Piston · Piston
8	B149118	1				Guarnizione · Gasket · Dichtung · Joint · Empaquetadura
9	OR228	1				Guarnizione · Gasket · Dichtung · Joint · Empaquetadura
10	OR114	1				Guarnizione · Gasket · Dichtung · Joint · Empaquetadura
11	2703004	1				Ghiera · Locknut · Sicherungsring · Ecrou freine · Arandela
12	WRM118149	1				Guarnizione · Gasket · Dichtung · Joint · Empaquetadura
13	27144020	1				Stelo · Stem · Stange · Tige · Asta
14	2601002	1				Kit guarnizioni · Set of gaskets · Satzdichtungen · Jeu de joints · Serie de guarniciones

Martinetto · Jack · Zylinder · Vérin · Gato

FERRI

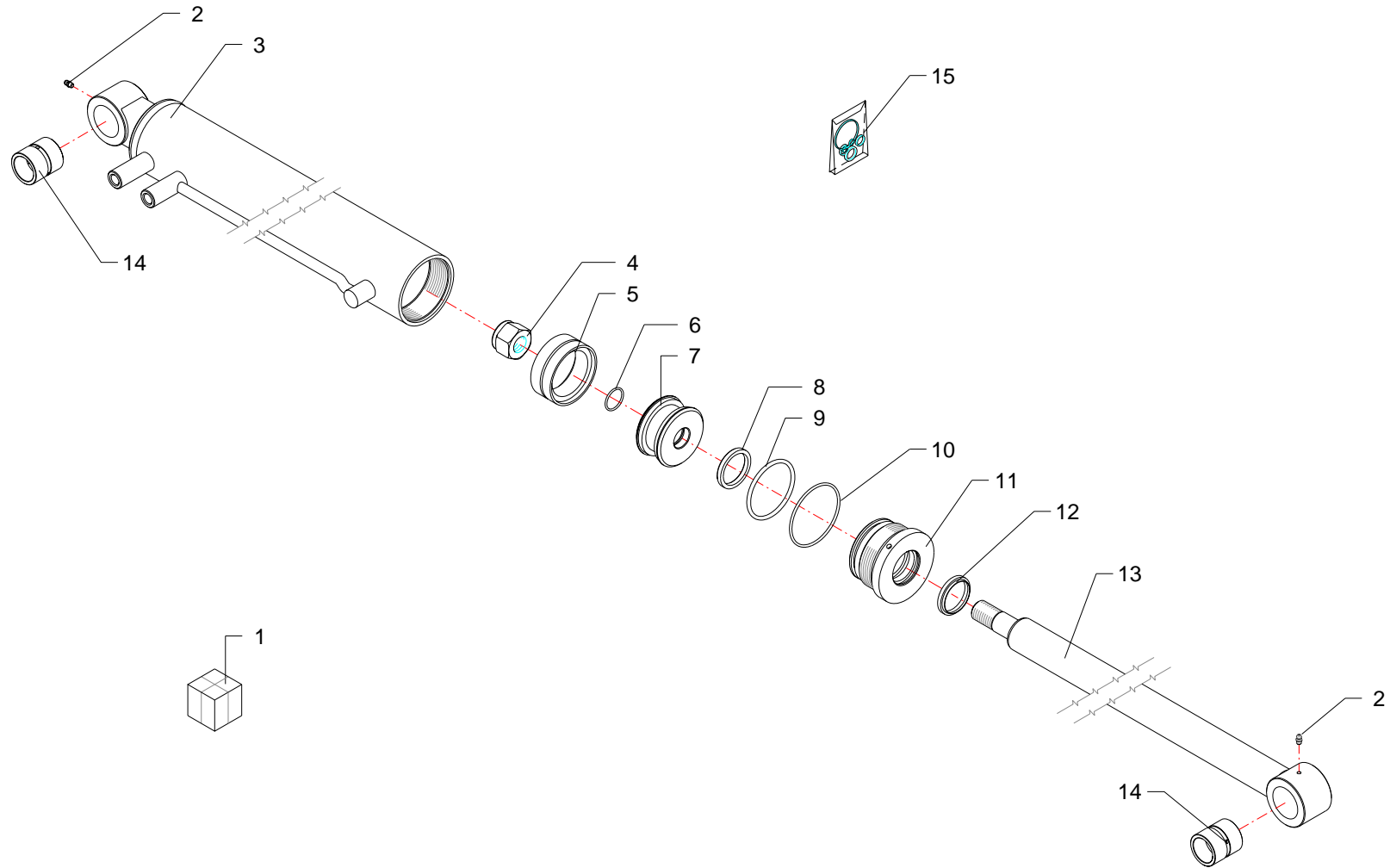
D042





RIF	CODE	Qty				Denominazione-Denomination-Bezeichnung-Denomination-Denominacion
						
1	27145000	1				Martinetto · Jack · Zylinder · Vérin · Gato
2	0337001	2				Ingrassatore · Grease nipple · Schmiernippel · Graisseur · Engrasador
3	27145010	1				Cilindro · Cylinder · Zylinder · Cylindre · Cilindro
4	0310013	1				Dado · Nut · Mutter · Ecou · Tuerca
5	DBM334255	1				Guarnizione · Gasket · Dichtung · Joint · Empaquetadura
6	OR121	1				Guarnizione · Gasket · Dichtung · Joint · Empaquetadura
7	27101030	1				Pistone · Piston · Kolben · Piston · Piston
8	B216177	1				Guarnizione · Gasket · Dichtung · Joint · Empaquetadura
9	OR619	1				Guarnizione · Gasket · Dichtung · Joint · Empaquetadura
10	OR236	1				Guarnizione · Gasket · Dichtung · Joint · Empaquetadura
11	27104040	1				Ghiera · Locknut · Sicherungsring · Ecou freine · Arandela
12	WRM177208	1				Guarnizione · Gasket · Dichtung · Joint · Empaquetadura
13	27145020	1				Stelo · Stem · Stange · Tige · Asta
14	1005002	2				Boccola · Bushing · Buchse · Bague · Casquillo
15	2601034	1				Kit guarnizioni · Set of gaskets · Satz dichtungen · Jeu de joints · Serie de guarniciones

Martinetto · Jack · Zylinder · Vérin · Gato

FERRI

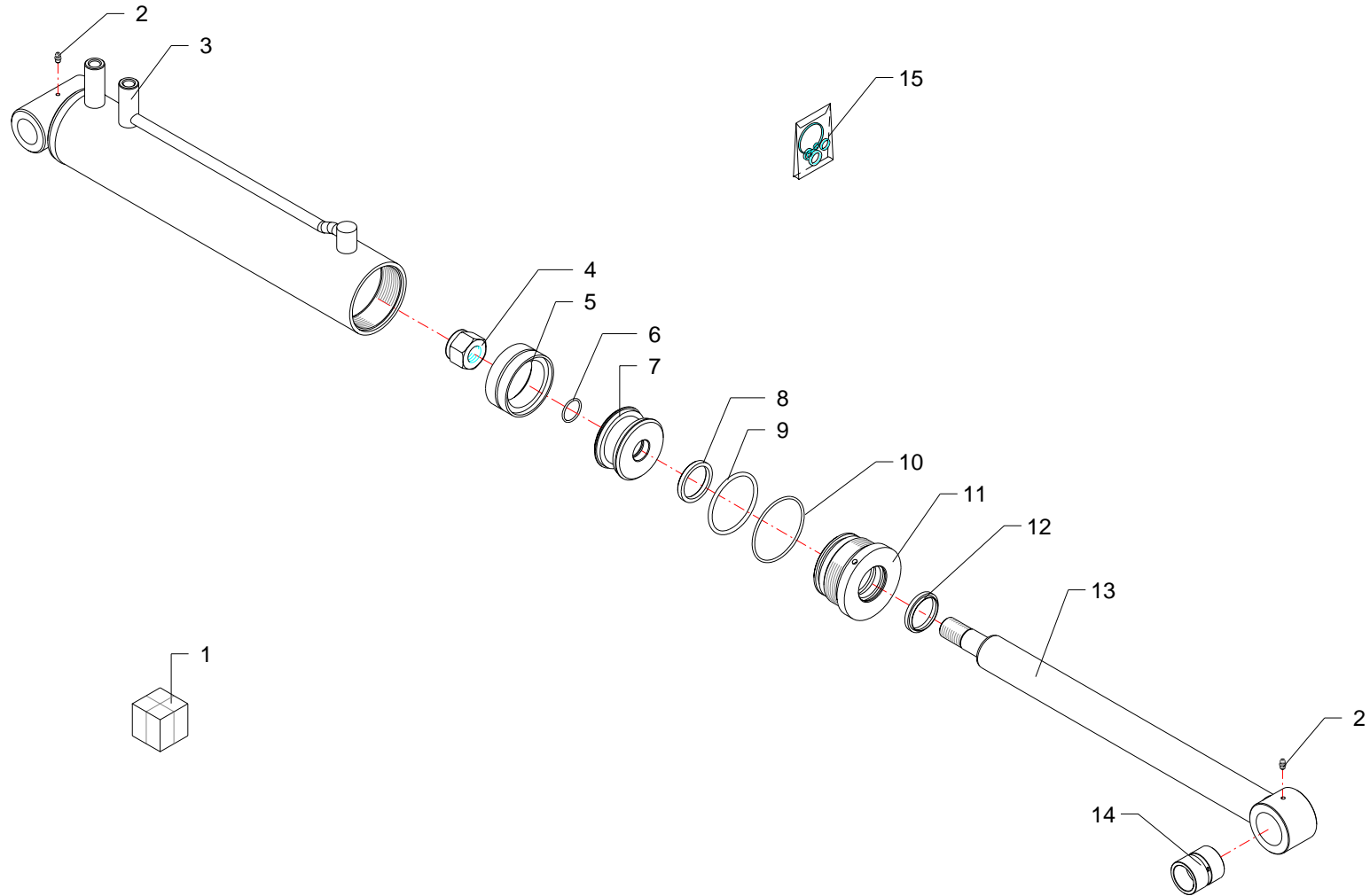
D043



RIF	CODE	Qty				Denominazione-Denomination-Bezeichnung-Denomination-Denominacion
						
1	27146000	1				Martinetto · Jack · Zylinder · Vérin · Gato
2	0337001	2				Ingrassatore · Grease nipple · Schmiernippel · Graisseur · Engrasador
3	27146010	1				Cilindro · Cylinder · Zylinder · Cylindre · Cilindro
4	0310013	1				Dado · Nut · Mutter · Ecrou · Tuerca
5	DBM334255	1				Guarnizione · Gasket · Dichtung · Joint · Empaquetadura
6	OR121	1				Guarnizione · Gasket · Dichtung · Joint · Empaquetadura
7	27101030	1				Pistone · Piston · Kolben · Piston · Piston
8	B216177	1				Guarnizione · Gasket · Dichtung · Joint · Empaquetadura
9	OR619	1				Guarnizione · Gasket · Dichtung · Joint · Empaquetadura
10	OR236	1				Guarnizione · Gasket · Dichtung · Joint · Empaquetadura
11	27104040	1				Ghiera · Locknut · Sicherungsring · Ecrou freine · Arandela
12	WRM177208	1				Guarnizione · Gasket · Dichtung · Joint · Empaquetadura
13	27146020	1				Stelo · Stem · Stange · Tige · Asta
14	1005002	2				Boccola · Bushing · Buchse · Bague · Casquillo
15	2601034	1				Kit guarnizioni · Set of gaskets · Satz dichtungen · Jeu de joints · Serie de guarniciones

Martinetto · Jack · Zylinder · Vérin · Gato

FERRI

D044

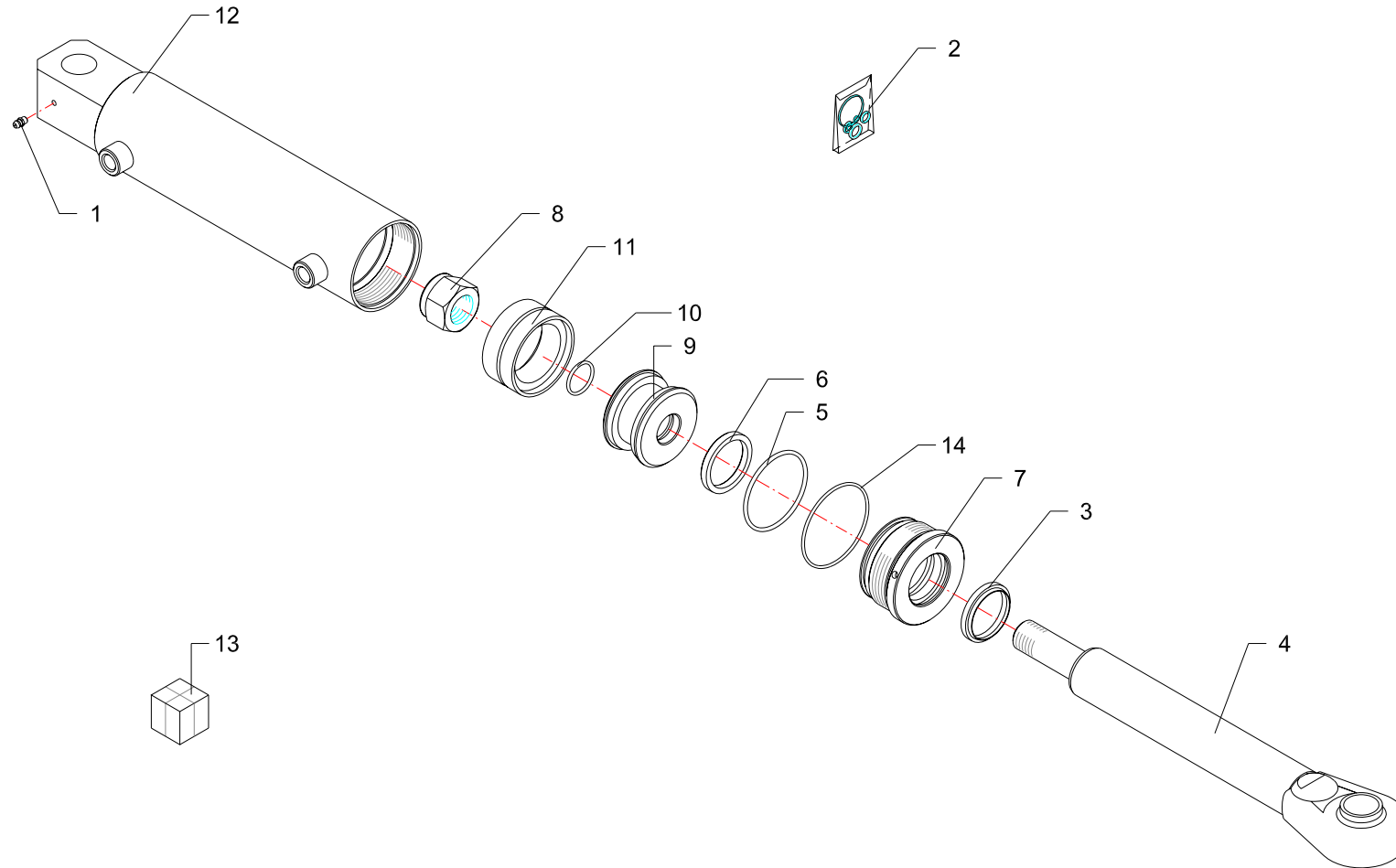

RIF	CODE	Qty				Denominazione-Denomination-Bezeichnung-Denomination-Denominacion
						I GB D F E
1	0337001	2				Ingrassatore · Grease nipple · Schmiernippel · Graisseur · Engrasador
2	2601034	1				Kit guarnizioni · Set of gaskets · Satzdichtungen · Jeu de joints · Serie de guarniciones
3	WRM177208	1				Guarnizione · Gasket · Dichtung · Joint · Empaquetadura
4	27160020	1				Stelo · Stem · Stange · Tige · Asta
5	OR619	1				Guarnizione · Gasket · Dichtung · Joint · Empaquetadura
6	B216177	1				Guarnizione · Gasket · Dichtung · Joint · Empaquetadura
7	27104040	1				Ghiera · Locknut · Sicherungsring · Erou freine · Arandela
8	0310013	1				Dado · Nut · Mutter · Erou · Tuerca
9	27101030	1				Pistone · Piston · Kolben · Piston · Piston
10	OR121	1				Guarnizione · Gasket · Dichtung · Joint · Empaquetadura
11	DBM334255	1				Guarnizione · Gasket · Dichtung · Joint · Empaquetadura
12	27160010	1				Cilindro · Cylinder · Zylinder · Cylindre · Cilindro
13	27160000	1				Martinetto · Jack · Zylinder · Vérin · Gato
14	OR236	1				Guarnizione · Gasket · Dichtung · Joint · Empaquetadura

Martinetto · Jack · Zylinder · Vérin · Gato

FERRI

D067

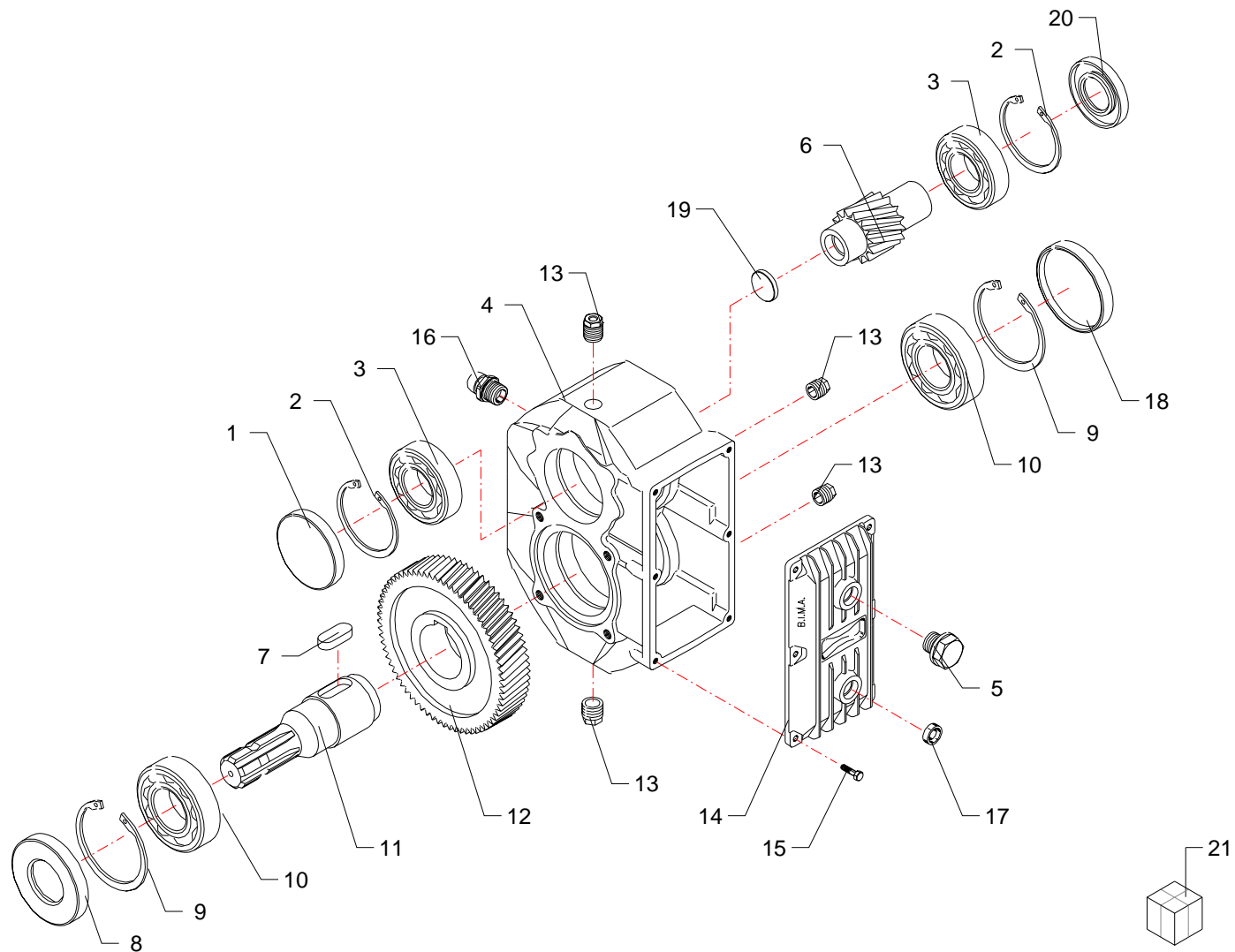

RIF	CODE	Qty				Denominazione-Denomination-Bezeichnung-Denomination-Denominacion
						I GB D F E
1	0203001	1				Tappo · Cap · Stopfen · Buchon · Tapon
2	0323067	2				Seeger · Seeger · Seeger · Seeger · Seeger
3	0105011	2				Cuscinetto · Bearing · Lager · Roulement · Cojinete
4	2065001101	1				Scatola · Housing · Gehaeuse · Boite · Caja
5	8600194500	1				Tappo · Cap · Stopfen · Buchon · Tapon
6	2005098542	1				Albero · Shaft · Welle · Arbre · Arbol
7	8125474001	1				Chiavetta · Key · Keil · Clavette · Lengueta
8	0201018	1				Guarnizione · Gasket · Dichtung · Joint · Empaquetadura
9	0323073	2				Seeger · Seeger · Seeger · Seeger · Seeger
10	0105051	2				Cuscinetto · Bearing · Lager · Roulement · Cojinete
11	2005012542	1				Albero · Shaft · Welle · Arbre · Arbol
12	2005015442	1				Ingranaggio · Gear · Zahnrad · Engrenage · Engranaje
13	8600194000	4				Tappo · Cap · Stopfen · Buchon · Tapon
14	2023209209	1				Coperchio · Cover · Deckel · Couvercle · Tapa
15	0390002Z	6				Vite · Bolt · Schraube · Vis · Tornillo
16	8625184000	1				Tappo · Cap · Stopfen · Buchon · Tapon
17	8600168000	1				Tappo · Cap · Stopfen · Buchon · Tapon
18	0203004	1				Tappo · Cap · Stopfen · Buchon · Tapon
19	0203005	1				Tappo · Cap · Stopfen · Buchon · Tapon
20	0201016	1				Guarnizione · Gasket · Dichtung · Joint · Empaquetadura
21	1401026	1				Moltiplicatore · Gear box · Getriebe · Multiplicateur · Multiplicador

Moltiplicatore · Gear box · Getriebe · Multiplicateur · Multiplicador

FERRI

G005

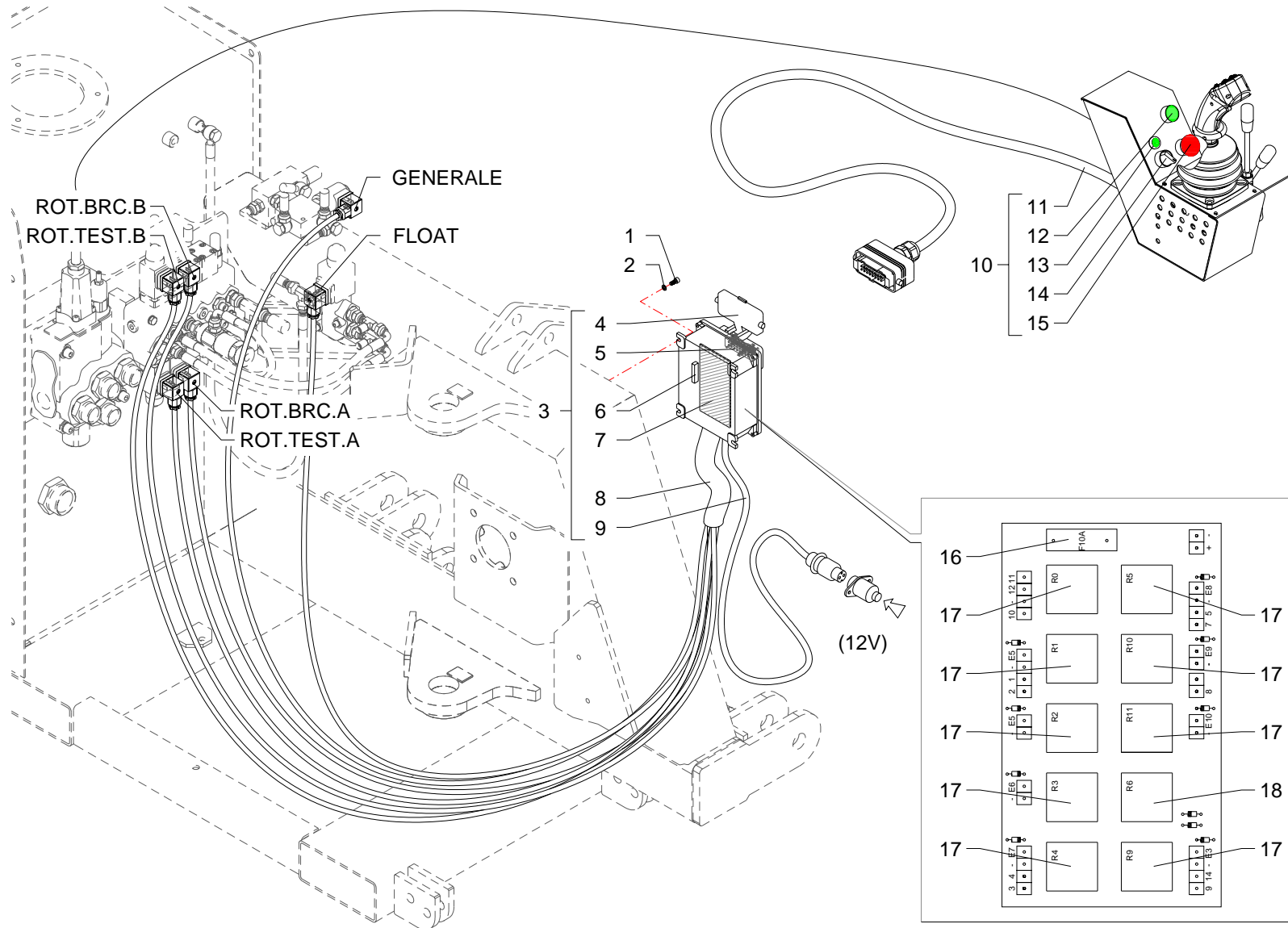

RIF	CODE	TGA50 [02]	Qnt				Denominazione-Denomination-Bezeichnung-Denomination-Denominacion I GB D F E
1	0315004Z	3				Vite · Bolt · Schraube · Vis · Tornillo	
2	0322011Z	3				Rondella · Washer · Scheibe · Rondelle · Arandela	
3	325.046.00030	1				Impianto elettrico · Electric system · Elektrische anlage · Installation electriques · Instalacion electricos	
4	400.011.00030	1				Copertura · Covering · Verkleidung · Couverture · Cobertura	
5	400.011.00005	1				Copertura · Covering · Verkleidung · Couverture · Cobertura	
6	550.021.00035	1				Ponte diodi · Diode valve bridge · Diodenbrücke · Pont de diodes · Puente de díodos	
7	320.021.00020	1				Scheda elettronica · Electronic card · Mutterkarte · Fiche electronique · Ficha electronica	
8	325.046.00015	1				Cavo · Cable · Kabel · Cable · Cable	
9	325.046.00016	1				Cavo · Cable · Kabel · Cable · Cable	
10	325.046.00025	1				Impianto elettrico · Electric system · Elektrische anlage · Installation electriques · Instalacion electricos	
11	325.046.00017	1				Cavo · Cable · Kabel · Cable · Cable	
12	325.006.00020	1				Pulsante luminoso · Luminous push-button · Leuchtdruckknopf · Poussoir lumineux · Butón luminoso	
13	025.020.00040	1				Spia luminosa · Warning Light · Kontrolleuchte · Lampe témoin · Mirilla luminosa	
14	325.006.00025	1				Selettore · Selector · Wähler · Selecteur · Selectivo	
15	325.006.00015	1				Fungo luminoso · Luminuos security push-button · Leuchtender schutzschalter · Coupe-circuit lumineux · Interruptor luminoso	
16	905.014.00040	1				Fusibile · Fuse · Schmelzsicherung · Fusible · Fusible	
17	140.001.00020	9				Relé · Relay · Relais · Relais · Conectador	
18	140.001.00025	1				Relé · Relay · Relais · Relais · Conectador	

Impianto elettrico · Electric system · Elektrische anlage · Installation electriques · Instalacion electricos

FERRI

H049

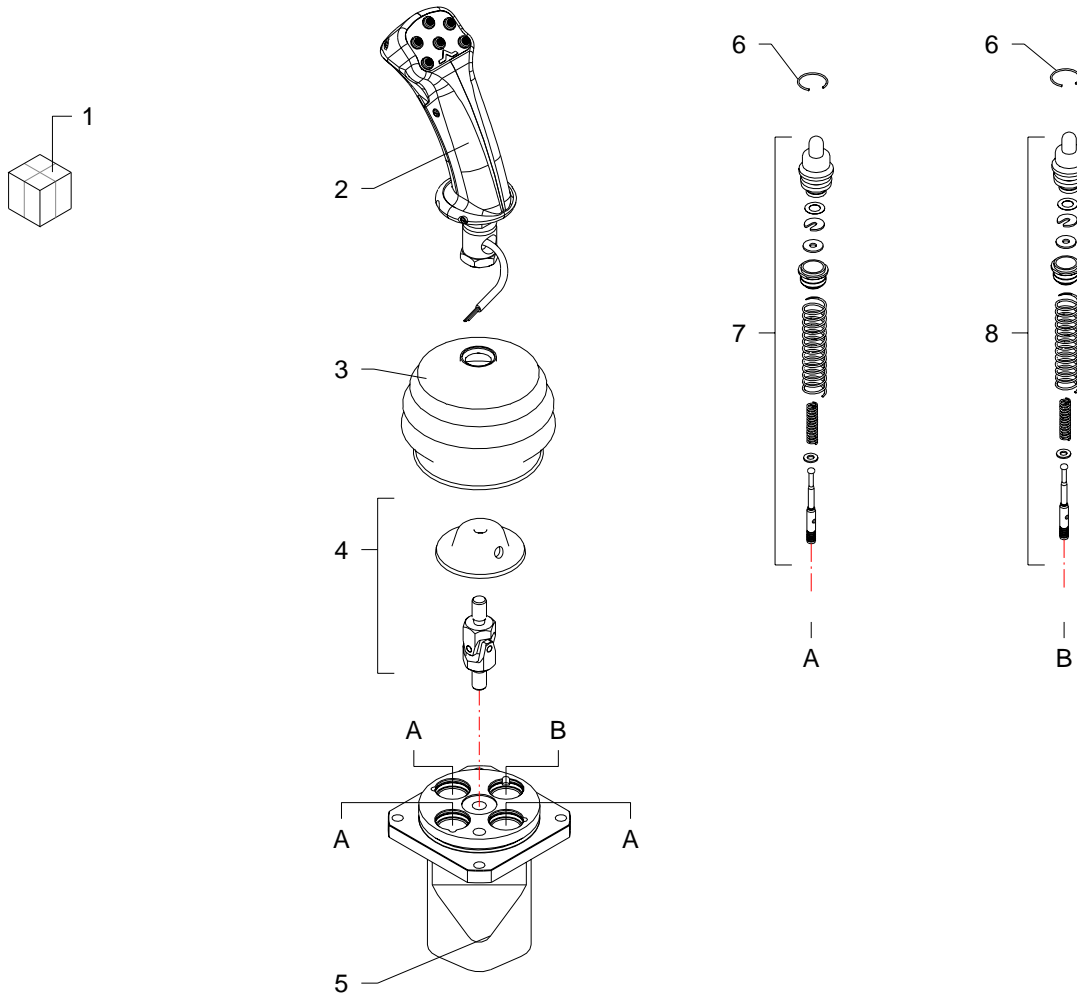

RIF	CODE	Qnt				Denominazione-Denomination-Bezeichnung-Denomination-Denominacion
						I GB D F E
1	1305150	1				Manipolatore · Control lever · Steverhebel · Manipulateur · Manipulador
2	2IM4100063	1				Impugnatura · Handle · Griff · Poignee · Empuñadura
3	3SOF1A6820	1				Cuffia · Guard · Schutz · Protecteur · Casqueta
4	5ART310100	1				Snodo · Articulation · Gelenk · Articulation · Articulacion
5	5CO30140200	1				Corpo · Body · Körper · Corp · Cuerpo
6	4ANE224012	4				Seeger · Seeger · Seeger · Seeger · Seeger
7	5CUR178MA	3				Cartuccia · Cartridge · Filterensatz · Cartouche · Cartucho
8	5CUR169MA	1				Cartuccia · Cartridge · Filterensatz · Cartouche · Cartucho

Manipolatore · Control lever · Steverhebel · Manipulateur · Manipulador

FERRI

L001

FERRI

M055

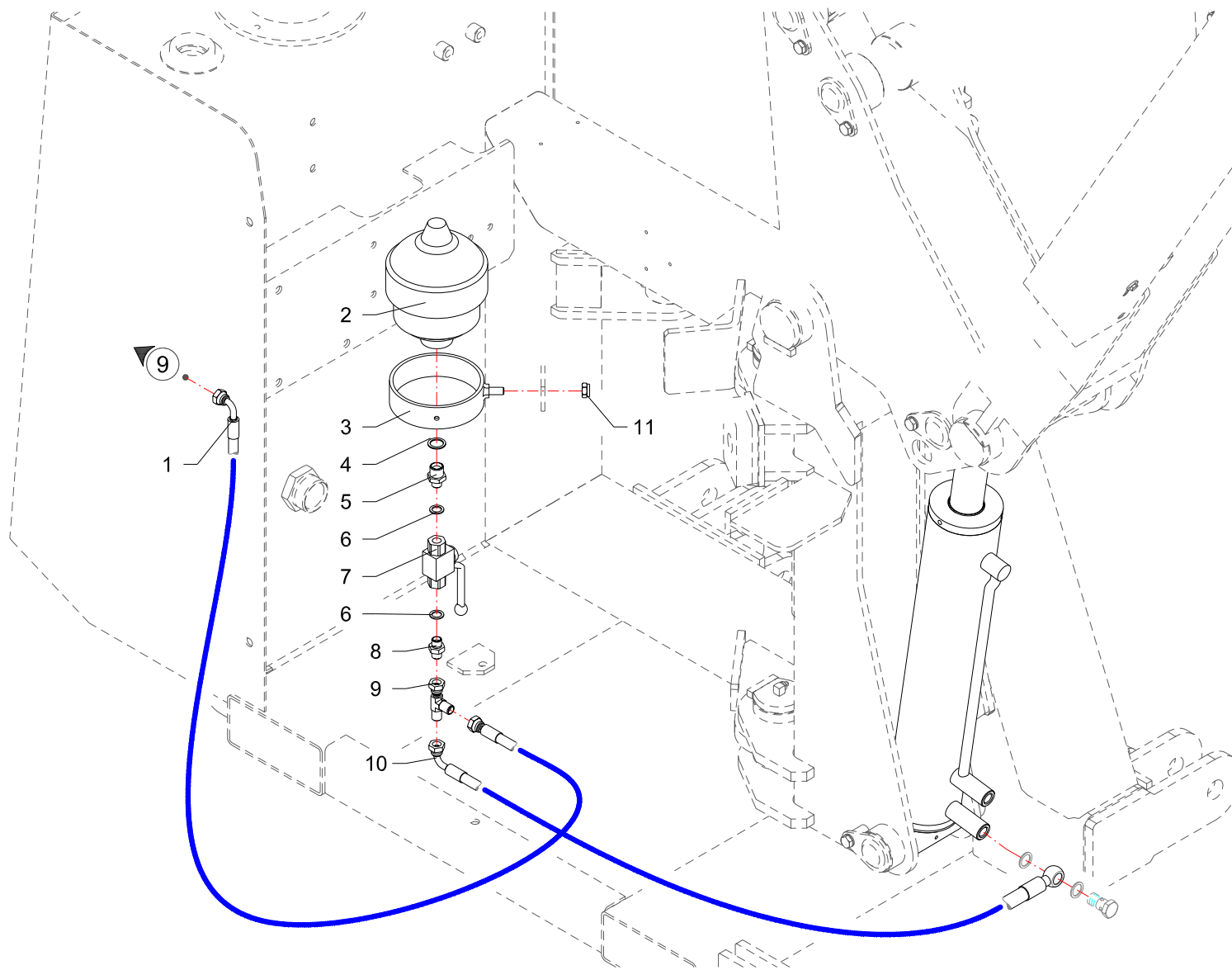

RIF	CODE	Qnt			Denominazione-Denomination-Bezeichnung-Denomination-Denominacion
		TGAS0 [02]	TGASZ [02]		
1	0501121	1	1		Tubo · Pipe · Schlauch · Tuyau · Tubo
2	0416001	1	1		Accumulatore · Accumulator · Akkumulator · Accumulateur · Acumulador
3	021521	1	1		Supporto · Bracket · Halterung · Support · Soporte
4	0408009	1	1		Rondella · Washer · Scheibe · Rondelle · Arandela
5	0401022	1	1		Riduzione · Nipple · Nippel · Adapteur · Reduccion
6	0408002	2	2		Rondella · Washer · Scheibe · Rondelle · Arandela
7	0409007	1	1		Rubinetto · Cock · Schlusshanduentil · Robinet · Valvula de compuerta
8	0402002	1	1		Nipplo · Nipple · Nippel · Niplo · Niple
9	0410026	1	1		Raccordo · Connector · Anschluss · Raccord · Brida
10	0501356	1	1		Tubo · Pipe · Schlauch · Tuyau · Tubo
11	0310002	1	1		Dado · Nut · Mutter · Ecrou · Tuerca

I GB D F E

Sospensione 1° braccio · 1St arm suspension · Aufhangung 1.ausleger · Suspension 1 er bras · Suspension 1° brazo

FERRI

M055

RIF	CODE	Qnt			Denominazione-Denomination-Bezeichnung-Denomination-Denominacion
		TGAS0 [02]	TGAS8Z [02]		
1	0505085	2	2		Tubo · Pipe · Schlauch · Tuyau · Tubo
2	2301222	1	1		Scambiatore di calore · Heat exchanger · Wärmeaustauscher · Echangeur de chaleur · Intercambiador de calor
3	0349002Z	4	4		Rondella · Washer · Scheibe · Rondelle · Arandela
4	0310002	2	2		Dado · Nut · Mutter · Ecrou · Tuerca
5	2301191	1	1		Valvola · Valve · Ventil · Soupape · Vãlvula
6	0408012	1	1		Rondella · Washer · Scheibe · Rondelle · Arandela
7	0342006Z	2	2		Vite · Bolt · Schraube · Vis · Tornillo
8	0315004Z	2	2		Vite · Bolt · Schraube · Vis · Tornillo
9	0322011Z	2	2		Rondella · Washer · Scheibe · Rondelle · Arandela
10	2301208	1	1		Scatola · Housing · Gehaeuse · Boite · Caja
11	0301006Z	4	4		Vite · Bolt · Schraube · Vis · Tornillo
12	0322002Z	4	4		Rondella · Washer · Scheibe · Rondelle · Arandela
13	TGA50200700	1	1		Staffa · Clamp · Prätze · Etrier · Brida

I GB D F E

Scambiatore di calore · Heat exchanger · Wärmeaustauscher · Echangeur de chaleur · Intercambiador de calor

FERRI

M056

FERRI

Questa pagina è bianca per esigenza d'impostazione di catalogo

This page has been left blank for reasons of clarity

Diese weisse seite ist fur unsere katalogeintragungen bestimmt

On a laisse cette page en blanc pour de raisons de clarte

Se ha dejado en blanco esta pagina por razones de claridad

ELENCO ALFA-NUMERICO COMPONENTI TAVOLE CATALOGO

ALPHANUMERICAL PARTS LIST-EXPLODED-VIEW

ALPHANUMERISCHES TEILVERZEICHNIS-KATALOGTABELLEN

LISTA ALPHANUMERIQUE PIECES-TABLES CATALOGUE VUES ECLATEES

LISTA ALFANUMERICA PIEZAS-TABLAS CATALOGO PLANOS DESPEZADOS

CODE	Tavola	RIF	Qnt			
0105011	G005	3	2			
0105051	G005	10	2			
0201016	G005	20	1			
0201018	G005	8	1			
0203001	G005	1	1			
0203004	G005	18	1			
0203005	G005	19	1			
021521	C214	4	1			
021521	M055	3	1	1		
025.020.00040	H049	13	1			
0301006Z	C213	21	2			
0301006Z	M056	11	4	4		
0301022Z	C213	18	3			
0304011Z	A042	5	4	4		
0305013Z	A042	17	1	1		
0310002	C213	48	6			
0310002	C214	5	1			
0310002	M055	11	1	1		
0310002	M056	4	2	2		
0310004	A042	21	4	4		
0310005	A042	16	1	1		
0310009	D042	4	1			
0310012	C213	33	4			
0310013	D043	4	1			
0310013	D044	4	1			
0310013	D067	8	1			
0310018	A042	33	2	2		
0310018	B070	13	3			
0311002Z	C213	25	2			
0315004Z	H049	1	3			
0315004Z	M056	8	2	2		
0316006Z	A042	38	3	2		
0316006Z	B070	17	6			
0316006Z	C213	49	13			
0316011Z	A042	39		1		
0316012Z	C213	43	3			
0317013Z	B070	43	1			
0317015Z	B070	16	4			

CODE	Tavola	RIF	Qnt			
0317015Z	C212	13	3			
0318005Z	A042	4	3	3		
0318005Z	C211	1	3	3		
0318009Z	C212	6	2			
0318009Z	C213	6	3			
0319006Z	C211	33	2	2		
0322001Z	C213	42	3			
0322002Z	A042	19	4	4		
0322002Z	B070	25	2			
0322002Z	C211	37	4	4		
0322002Z	C212	12	3			
0322002Z	C213	17	5			
0322002Z	M056	12	4	4		
0322003Z	A042	14	3	3		
0322003Z	B070	1	5			
0322003Z	C212	5	2			
0322003Z	C213	5	3			
0322004Z	C211	32	6	6		
0322011Z	H049	2	3			
0322011Z	M056	9	2	2		
0323067	G005	2	2			
0323073	G005	9	2			
0337001	D042	2	2			
0337001	D043	2	2			
0337001	D044	2	2			
0337001	D067	1	2			
0339001	A042	30	2	2		
0340020	A042	25	3	3		
0340022	A042	8	4	4		
0342003Z	B070	2	5			
0342006Z	M056	7	2	2		
0343003Z	C211	34	4	4		
0347005Z	C211	36	4	4		
0347005Z	C213	46	2			
0347006Z	A042	42	1	1		
0347007Z	A042	20	3	3		
0347007Z	B070	24	2			
0347009Z	C213	47	4			

CODE	Tavola	RIF	Qnt			
0349001Z	C211	38	4	4		
0349002Z	A042	3	3	3		
0349002Z	M056	3	4	4		
0349006Z	B070	22	8			
0359007	B070	31	3			
0359008	B070	33	1			
0365003Z	B070	23	8			
0390002Z	G005	15	6			
0401003	C212	16	5			
0401003	C213	26	8			
0401003	C214	11	3			
0401004	C211	25	1	1		
0401011	C211	19	1	1		
0401012	C211	27	1	1		
0401016	C211	16	1	1		
0401022	C214	9	1			
0401022	M055	5	1	1		
0402002	C213	32	1			
0402002	M055	8	1	1		
0402003	C212	15	3			
0402003	C214	27	1			
0402006	C212	8	4			
0402007	C211	30	1	1		
0402007	C213	10	4			
0402009	C211	12	1	1		
0405004	C211	41	1	1		
0405007	C211	14	1	1		
0407002	C212	26	1			
0407002	C214	14	1			
0407003	C212	18	2			
0407003	C213	31	1			
0408002	C212	25	5			
0408002	C213	8	38			
0408002	C214	18	5			
0408002	M055	6	2	2		
0408003	C212	14	12			
0408003	C213	15	8			
0408003	C213	16	3			

FERRI

TGA50 - 02

15/11/2004

CODE	Tavola	RIF	Qnt			
0408003	C214	22	17			
0408004	C211	26	1	1		
0408004	C211	42	1	1		
0408006	C212	7	4			
0408007	C211	31	1	1		
0408007	C213	9	4			
0408008	C211	18	2	2		
0408009	C211	15	1	1		
0408009	C214	8	1			
0408009	M055	4	1	1		
0408010	C211	10	2	2		
0408012	M056	6	1	1		
0409006	C211	11	1	1		
0409007	M055	7	1	1		
0410026	C212	19	1			
0410026	C213	29	4			
0410026	C214	23	1			
0410026	M055	9	1	1		
0410028	C212	21	2			
0410028	C213	40	1			
0412002	C212	34	1			
0412002	C213	7	12			
0412002	C214	17	1			
0412003	C214	28	5			
0412011	C212	35	1			
0412011	C213	24	2			
0412011	C214	21	1			
0413016	C211	2	1	1		
0413018	C211	3	1	1		
0414004	B070	42	1			
0414005	B070	21	4			
0414012	B070	41	1			
0415003	C214	25	1			
0415007	C212	20	1			
0415007	C213	28	1			
0415007	C214	12	1			
0416001	C214	2	1			
0416001	M055	2	1	1		

CODE	Tavola	RIF	Qnt			
0417005	C212	23	1			
0417005	C213	37	1			
0417033	C213	45	1			
0417034	C214	31	2			
0417043	C212	24	1			
0418003	C211	8	1	1		
0418006	C211	5	1	1		
0418020	C212	28	1			
0418033	C211	9	1	1		
0418035	C211	4	1	1		
0418037	C211	6	1	1		
0418038	C211	7	2	2		
0421003	C214	24	1			
0421007	C214	13	1			
0425007	C214	29	2			
0426001	C213	34	3			
0428004	C213	35	3			
0501121	M055	1	1	1		
0501235	C214	3	1			
0501247	C213	20	2			
0501325	C212	27	1			
0501325	C213	38	1			
0501328	C214	6	2			
0501343	C212	29	1			
0501343	C213	14	1			
0501354	C214	20	1			
0501355	C214	16	2			
0501356	C214	15	1			
0501356	M055	10	1	1		
0501357	C214	19	1			
0501358	C214	10	1			
0501359	C214	7	1			
0501392	C213	19	1			
0501393	C213	41	1			
0502022	C211	24	1	1		
0502067	C211	17	1	1		
0505085	C211	20	1	1		
0505085	M056	1	2	2		

CODE	Tavola	RIF	Qnt			
0505111	C214	33	4			
0505115	C214	1	2			
0505116	C211	29	1	1		
0512004	C211	28	1	1		
0519001	C213	44	2			
0519002	C213	11	2			
0519003	C213	12	2			
1001007	B070	5	4			
1001017	B070	4	6			
1001022	A042	9	2	2		
1004001	B070	29	6			
1005002	D043	14	2			
1005002	D044	14	2			
1305012	C212	33	5			
1305057	C212	32	1			
1305121	C212	4	1			
1305121	C213	4	1			
1305127	C212	11	1			
1305133	C212	30	1			
1305137	C212	1	1			
1305137	C213	1	1			
1305148	C213	39	1			
1305150	C213	53	1			
1305150	L001	1	1			
1305163	C213	23	1			
140.001.00020	H049	17	9			
140.001.00025	H049	18	1			
1401026	C211	35	1	1		
1401026	G005	21	1			
1501090	C211	21	1	1		
1501104	C211	22	1	1		
1501105	C211	23	1	1		
16999	C212	31	1			
1701011	C211	40	1	1		
2005012542	G005	11	1			
2005015442	G005	12	1			
2005098542	G005	6	1			
2023209209	G005	14	1			

FERRI

TGA50 - 02

15/11/2004

CODE	Tavola	RIF	Qnt			
2065001101	G005	4	1			
2301007	A042	18	1	1		
2301007	B070	26	1			
2301074	A042	6	8	8		
2301115	A042	24	5	5		
2301117	A042	7	4	4		
2301117	A042	27	2	2		
2301191	M056	5	1	1		
2301208	M056	10	1	1		
2301222	M056	2	1	1		
2301235	A042	29	2	2		
2301279	A042	41	1	1		
2601002	D042	14	1			
2601034	D043	15	1			
2601034	D044	15	1			
2601034	D067	2	1			
2703004	D042	11	1			
27101030	D043	7	1			
27101030	D044	7	1			
27101030	D067	9	1			
27104040	D043	11	1			
27104040	D044	11	1			
27104040	D067	7	1			
27127030	D042	7	1			
27144000	B070	36	1			
27144000	C214	36	1			
27144000	D042	1	1			
27144010	D042	3	1			
27144020	D042	13	1			
27145000	B070	11	1			
27145000	C214	30	1			
27145000	D043	1	1			
27145010	D043	3	1			
27145020	D043	13	1			
27146000	B070	7	1			
27146000	C214	32	1			
27146000	D044	1	1			
27146010	D044	3	1			

CODE	Tavola	RIF	Qnt			
27146020	D044	13	1			
27160000	A042	34	1	1		
27160000	C214	26	1			
27160000	D067	13	1			
27160010	D067	12	1			
27160020	D067	4	1			
2IM4100063	L001	2	1			
320.021.00020	H049	7	1			
3201002	A042	12	1	1		
3201002	A042	28	1	1		
325.006.00015	H049	15	1			
325.006.00020	H049	12	1			
325.006.00025	H049	14	1			
325.046.00015	H049	8	1			
325.046.00016	H049	9	1			
325.046.00017	H049	11	1			
325.046.00025	H049	10	1			
325.046.00030	H049	3	1			
3SOF1A6820	L001	3	1			
400.011.00005	H049	5	1			
400.011.00030	H049	4	1			
4ANE224012	L001	6	4			
550.021.00035	H049	6	1			
5ART310100	L001	4	1			
5CO30140200	L001	5	1			
5CUR169MA	L001	8	1			
5CUR178MA	L001	7	3			
5TEL105000	C212	9	4			
5TEL120005	C212	2	1			
5TEL120005	C213	2	1			
5U08810500	C212	10	4			
5U11120000	C212	3	1			
5U11120000	C213	3	1			
8125474001	G005	7	1			
8600168000	G005	17	1			
8600194000	G005	13	4			
8600194500	G005	5	1			
8625184000	G005	16	1			

CODE	Tavola	RIF	Qnt			
905.014.00040	H049	16	1			
B149118	D042	8	1			
B216177	D043	8	1			
B216177	D044	8	1			
B216177	D067	6	1			
BSV10110500	B070	38	1			
DBM255196	D042	5	1			
DBM334255	D043	5	1			
DBM334255	D044	5	1			
DBM334255	D067	11	1			
F16110500	A042	23	1	1		
F16110600	A042	10	4	4		
F27070400	A042	22	1	1		
F46110300	A042	26	2	2		
OR114	D042	10	1			
OR120	D042	6	1			
OR121	D043	6	1			
OR121	D044	6	1			
OR121	D067	10	1			
OR210	C211	13	1	1		
OR228	D042	9	1			
OR236	D043	10	1			
OR236	D044	10	1			
OR236	D067	14	1			
OR619	D043	9	1			
OR619	D044	9	1			
OR619	D067	5	1			
TGA46070200	B070	40	1			
TGA46190100	B070	35	1			
TGA46200100	B070	39	1			
TGA46200200	B070	32	1			
TGA46200300	B070	34	1			
TGA50010100	A042	1	1	1		
TGA50030100	C213	54	1			
TGA50030200	C213	51	1			
TGA50030300	C213	50	1			
TGA50070100	B070	8	1			
TGA50070200	A042	36	1	1		

FERRI

TGA50 - 02

15/11/2004

CODE	Tavola	RIF	Qnt			
TGA50080100	B070	9	1			
TGA50110100	A042	35	1	1		
TGA50110200	B070	3	3			
TGA50110300	B070	12	2			
TGA50140100	B070	6	2			
TGA50140200	C213	13	1			
TGA50140300	C213	30	1			
TGA50150100	C211	39	1	1		
TGA50170100	B070	15	1			
TGA50170200	B070	27	1			
TGA50170300	A042	2	1	1		
TGA50200200	C213	52	1			
TGA50200400	C213	22	1			
TGA50200700	M056	13	1	1		
TGA50200900	A042	13	1	1		
TGA50210100	B070	20	1			
TGA50210200	B070	30	1			
TGA50220100	C214	34	2			
TK5190200	C212	17	1			
TK5190200	C213	27	1			
TK5190300	C212	22	1			
TK5190300	C213	36	1			
TK8040100	A042	11	2	2		
TK8150100	A042	32	3	3		
TK8150100	B070	14	3			
TKV65110100	A042	15	2	2		
TKV65110300	B070	28	1			
TP48110100	A042	37	1	1		
TP48110100	B070	10	3			
TP48110300	B070	37	2			
TP48290200	A042	40	3	4		
TP48290200	B070	18	6			
TSN50110300	A042	31	2	2		
TSN50220100	C214	35	2			
TSN50290100	B070	19	4			
WRM118149	D042	12	1			
WRM177208	D043	12	1			
WRM177208	D044	12	1			

CODE	Tavola	RIF	Qnt			
WRM177208	D067	3	1			

CODE	Tavola	RIF	Qnt			
------	--------	-----	-----	--	--	--

FERRI

TGA50 - 02

15/11/2004

FERRI

Questa pagina è bianca per esigenza d'impostazione di catalogo

This page has been left blank for reasons of clarity

Diese weisse seite ist fur unsere katalogeintragungen bestimmt

On a laisse cette page en blanc pour de raisons de clarte

Se ha dejado en blanco esta pagina por razones de claridad